

**PLANTA - PROJETO PLANIALTIMÉTRICO**  
esc: 1:500

- LEGENDA - PLANIALTIMÉTRICO**
- 1 Númeroção do ponto a ser cotado
  - 932.22 Cota de acordo com o levantamento topográfico.
  - PC Ponto cotado - local exato da cota.
  - Curva de Nível
  - Postes de Energia Existentes a Manter
  - Pedra
  - Poço de visita Existente (PV Pluvial)
  - Tubo de Concreto Existente
  - Eixo da Via
  - Muro/Mureta
  - Cerca
  - BL Existente
  - Pavimento Existente
  - Muro/Mureta
  - Lotes

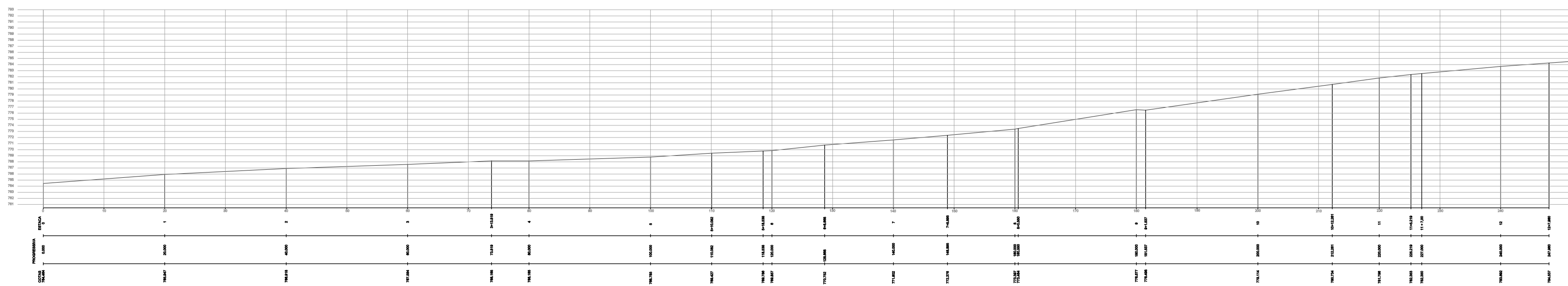

**PERFIL LONGITUDINAL DA VIA**  
esc: 1:500

**MAPA DE LOCALIZAÇÃO**

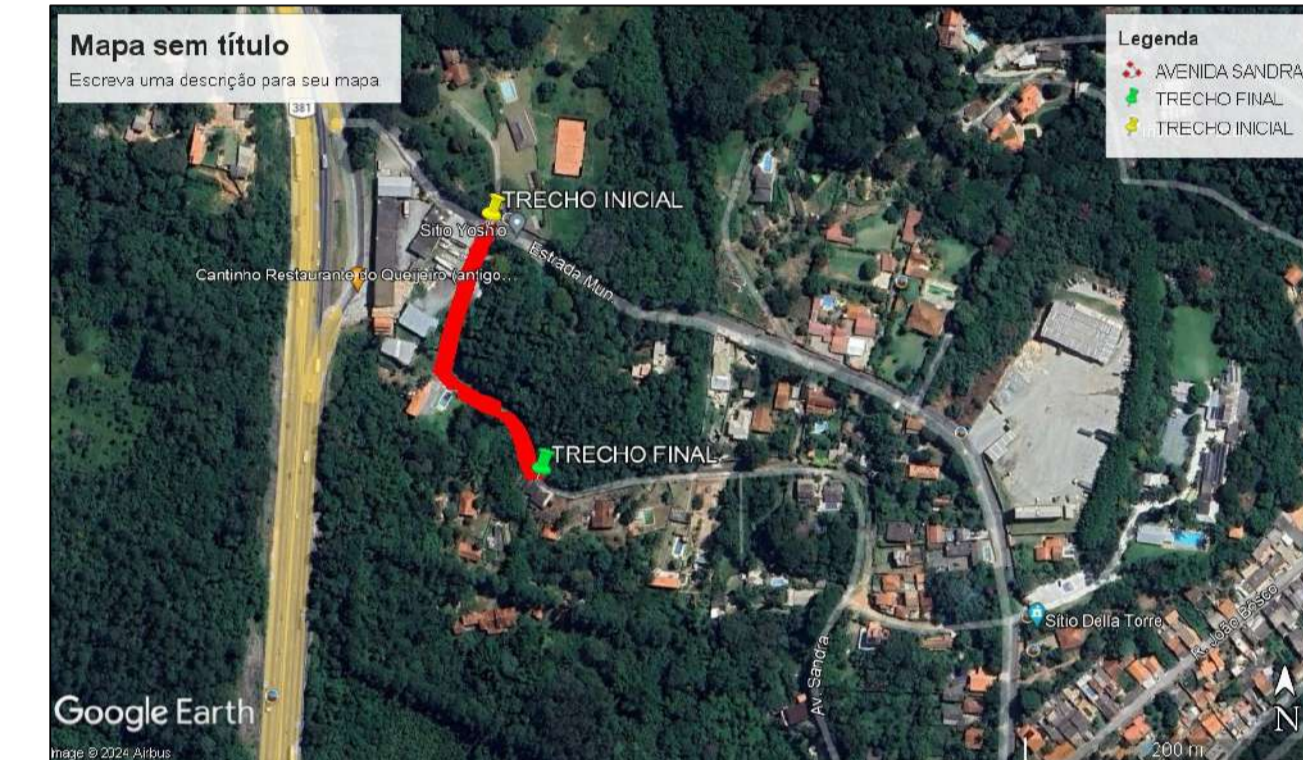

AVENIDA SANDRA

COORDENADAS GEOGRÁFICAS:  
 INICIO= ZONA: 23 K / LAT UTM: 7422761.87m S / LONG UTM: 339393.62m E  
 FINAL= ZONA: 23 K / LAT UTM: 7422596.94m S / LONG UTM: 339427.52m E

**PREFEITURA MUNICIPAL DE MAIRIPORÃ**  
ALAMEDA TIBIRIÇÁ, 374 - MAIRIPORÃ/SP - 07600-084

**SECRETARIA DE OBRAS E PLANEJAMENTO**  
DEPARTAMENTO DE PROJETOS E CONVÊNIOS  
ALAMEDA TIBIRIÇÁ, 535 - MAIRIPORÃ/SP - 07600-168

PROJETO  
**OBRA DE DRENAGEM E PAVIMENTAÇÃO ASFÁLTICA**

LOCAL  
**AVENIDA SANDRA - LOTEAMENTO JD. SANDRA I  
BAIRRO RIO ACIMA, CEP 07631-320 - MAIRIPORÃ, SÃO PAULO**

TÍTULO  
**PROJETO BÁSICO DE INFRAESTRUTURA PLANTA - PROJETO PLANIALTIMÉTRICO**

FOLHA  
**1/7**

ESCALA NOMINAL  
**INDICADA**

DATA  
**MAIO/2024**

REVISÃO  
**R01**

ASSINATURAS

PROponente  
**WALID ALI HAMID**  
PREFEITO MUNICIPAL

C.N.P.J.  
**46.523.163/0001-50**

SECRETÁRIO DE OBRAS E PLANEJAMENTO  
**MARCUS IVONICA**

RESPONSÁVEL PELO DEPARTAMENTO  
**THAINARA DE ALMEIDA VETTORI**

DESENHO  
**KEYZA DE SOUZA GOMES**

ESPAÇO PARA APROVAÇÃO

**KEYZA DE SOUZA GOMES**  
Engenheira Civil/Responsável Técnico  
CREA: 5069846797-SP  
ART nº 2620240313408

**MARCUS IVONICA**  
SECRETÁRIO DE OBRAS E PLANEJAMENTO

**WALID ALI HAMID**  
PREFEITO MUNICIPAL

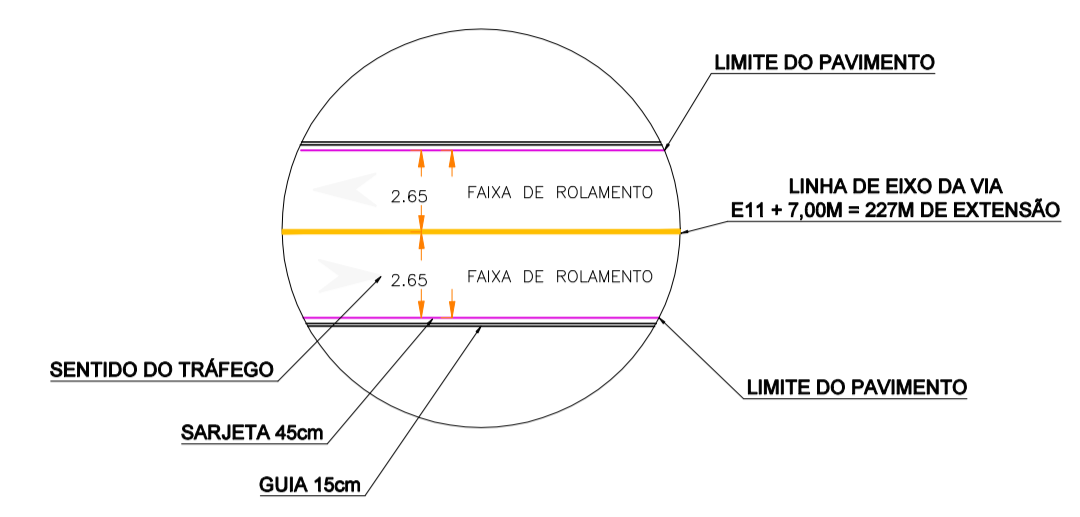

DETALHE DE SINALIZAÇÃO  
Sem Escala

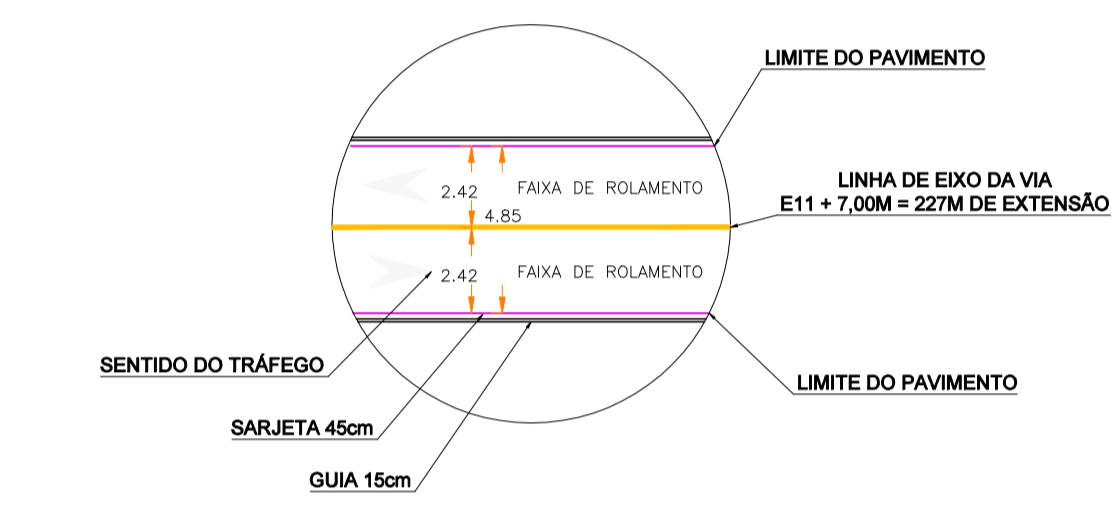

DETALHE DE SINALIZAÇÃO - ESTREITAMENTO DE VIA  
Sem Escala

CARACTERÍSTICAS GEOMÉTRICAS DA VIA			ESTACAS MEDIDAS DE 20 EM 20 METROS		
AVENIDA SANDRA - JARDIM SANDRA I - BAIRRO RIO ACIMA CEP. 07631-320, MAIRIPORÁ - SÃO PAULO			EXTENSÃO DA VIA 227,00 METROS E11 + 7,00M		
VIA LOCAL J.D. SANDRA I	TRECHO DA VIA	LARGURA LEITO CARROÇÁVEL	TIPO DE REVESTIMENTO - CAMADAS	BASE DA VIA	
VIA QUE INTERCEDE NO INÍCIO	EOD EST. SANTO ANTONIO	5,30m	PINTURA IMPERMEABILIZANTE	1.475,50 m <sup>2</sup>	BRITA GRADUADA 147,65 m <sup>3</sup>
VIA QUE INTERCEDE NO FINAL	E11+7M CONT. AV. SANDRA		PINTURA LICANTE	1.475,50 m <sup>2</sup>	PEDRA RACHÃO 239,85 m <sup>3</sup>
			APLICAÇÃO DE CBUO EM 0,05 CM FAIXA III	73,78 m <sup>3</sup>	
CLASSIFICAÇÃO	VDM	LARGURA DA FAIXA (m)	LAR. DOS PASSEIOS (m)	RAMP. MÁXIMA %	GABARITO VERTICAL O.A.E. (m)
VIA ESTRUTURAL	>10.000	3,50-3,60	-	6%	5,50
VIAS ESTRUTURAS E COLETORES	5.001-10.000	3,50	-	8%	4,50
VIAS COLETORES	1.501 a 5.000	3,00-3,50	-	10%	4,50
VIA LOCAL E COLETORES	401 a 1.500	3,00	-	12%	4,50
VIA LOCAL	100 a 400	2,55-3,00	-	15%	4,00
FAIXA EXCLUSIVA DE ÔNIBUS	< 500	3,50	-	10%	4,50
	> 500			8%	

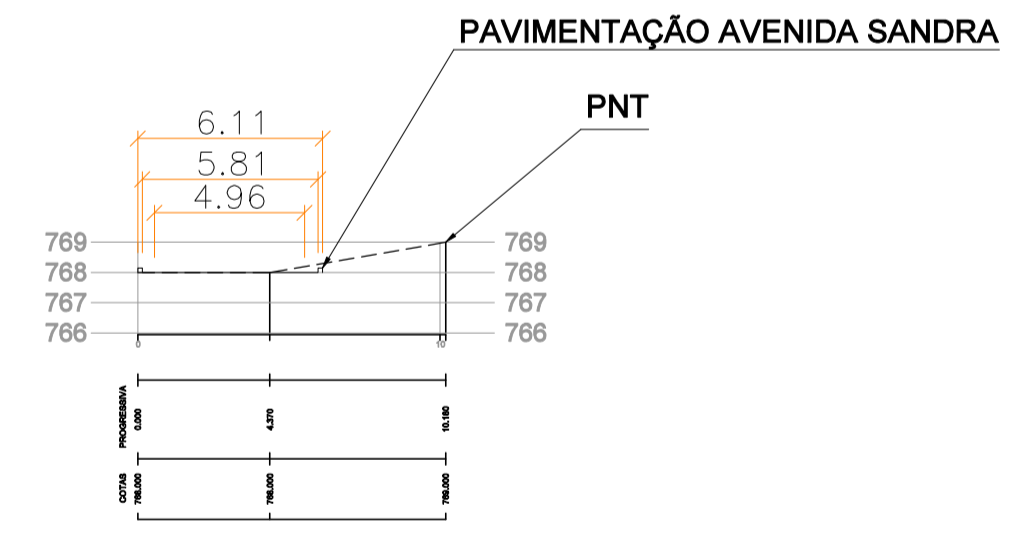

PERFIL TRANSVERSAL DA VIA  
esc 1:250

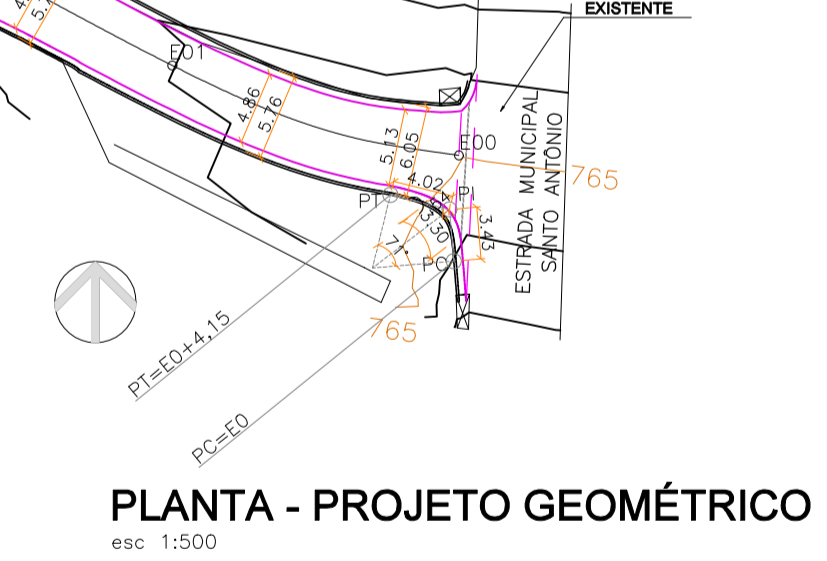

PLANTA - PROJETO GEOMÉTRICO  
esc 1:500

- LEGENDA - GEOMÉTRICO
- PC Ponto Central
  - PI Ponto de Interseção
  - PT Ponto Tangencial
  - Córrago
  - Indicação de Corte

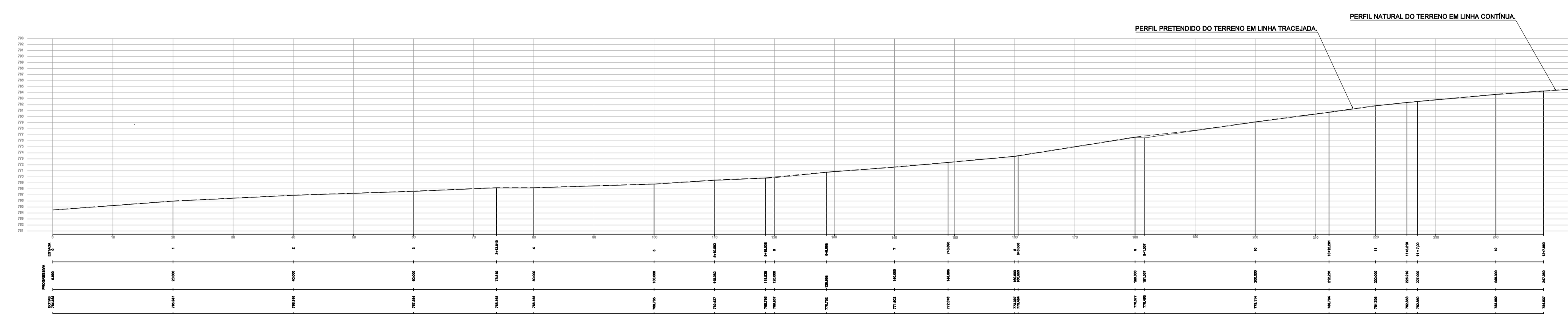

PERFIL LONGITUDINAL DA VIA  
esc 1:500



AVENIDA SANDRA  
COORDENADAS GEOGRÁFICAS:  
INÍCIO= ZONA: 23 K / LAT UTM: 7422761.87m S / LONG UTM: 339393.62m E  
FINAL= ZONA: 23 K / LAT UTM: 7422596.94m S / LONG UTM: 339427.52m E

**PREFEITURA MUNICIPAL DE MAIRIPORÁ**  
ALAMEDA TIBIRIÇÁ, 374 - MAIRIPORÁ/SP - 07600-084  
**SECRETARIA DE OBRAS E PLANEJAMENTO**  
DEPARTAMENTO DE PROJETOS E CONVÊNIO  
ALAMEDA TIBIRIÇÁ, 535 - MAIRIPORÁ/SP - 07600-168

PROJETO  
**OBRA DE DRENAGEM E PAVIMENTAÇÃO ASFÁLTICA**  
LOCAL  
AVENIDA SANDRA - LOTEAMENTO JD. SANDRA I  
BAIRRO RIO ACIMA, CEP 07631-320 - MAIRIPORÁ, SÃO PAULO  
TÍTULO  
**PROJETO BÁSICO DE INFRAESTRUTURA PLANTA - PROJETO GEOMÉTRICO** FOLHA 2/7

ESCALA NOMINAL INDICADA MAIO/2024 REVISÃO R01

ASSINATURAS  
PROponente: WALID ALI HAMID, Prefeito Municipal  
Secretário de Obras e Planejamento: MARCUS IVONICA  
Responsável pelo Departamento: THAINARA DE ALMEIDA VETTORI

Desenho: KEZYA DE SOUZA GOMES

ESPAÇO PARA APROVAÇÃO  
KEZYA DE SOUZA GOMES, Engenheira Civil/Responsável Técnico, CREA: 5069846797-SP, ART nº 2620240313408  
MARCUS IVONICA, Secretário de Obras e Planejamento

WALID ALI HAMID  
PREFEITO MUNICIPAL

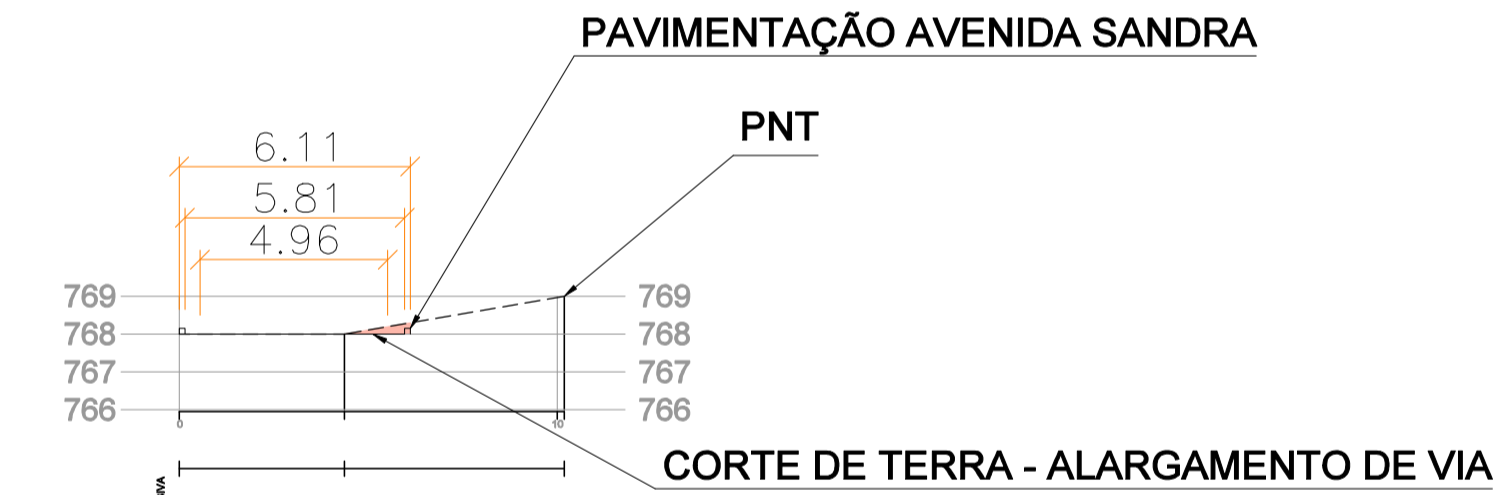
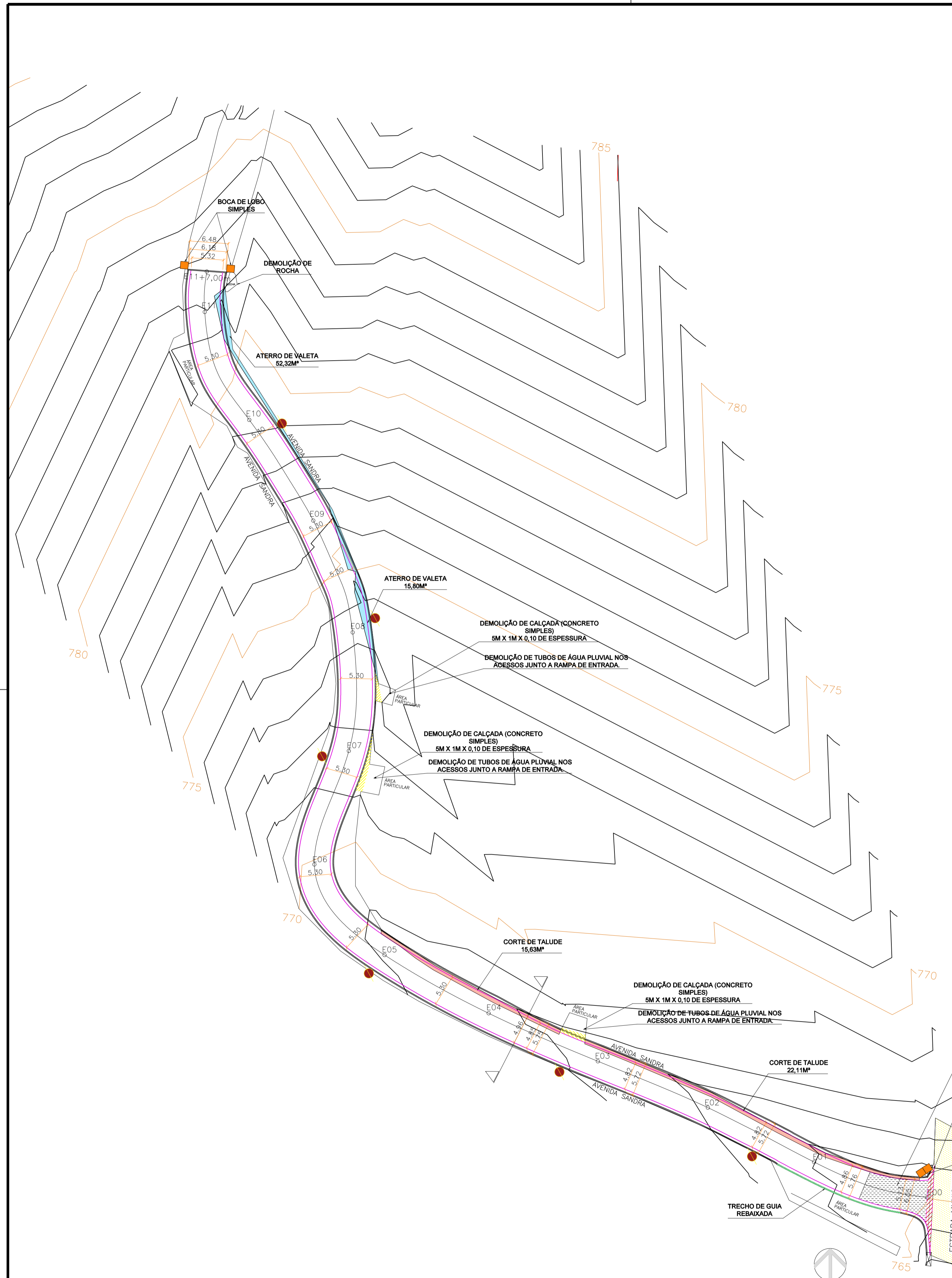

PERFIL TRANSVERSAL DA VIA  
1:200

- LEGENDA - INTERFERÊNCIAS
- Área de Corte de Terra
  - Área de Aterro de Terra
  - Demolição de Pavimentação (CUBU)
  - Demolição de Concreto Simples
  - Boca de Lobo Dupla à Demolir/Reformar
  - Boca de Lobo Simples à Demolir/Reformar
  - Postes Existentes a Manter
  - Guia Rebaixada - acesso de veículos
  - Indicação de Corte

DEMOLIÇÕES E RETIRADAS  
AVENIDA SANDRA - JARDIM SANDRA 1 - BAIRRO RIO ACIMA  
CEP: 07631-320, MAIRIPORÁ - SÃO PAULO

DESCRIÇÃO	UNIDADE	QTD.
DEMOLIÇÃO MEZANIZADA - CONC. SIMPLES	m <sup>3</sup>	6,85
DEMOLIÇÃO DE CAPA ASFÁLTICA (CUBU)	m <sup>2</sup>	80,00
REMOÇÃO DE TUBOS DE CONCRETO	m	25,00
DEMOLIÇÃO DE ROCHA	m <sup>3</sup>	10,00

PLANTA DE INTERFERÊNCIAS  
esc 1:400

**MAPA DE LOCALIZAÇÃO**

Mapa sem título  
Escreva uma descrição para seu mapa

Google Earth

Legenda  
● AVENIDA SANDRA  
— TRECHO FINAL  
— TRECHO INICIAL

AVENIDA SANDRA

COORDENADAS GEOGRÁFICAS:  
 INICIO= ZONA: 23 K / LAT UTM: 7422761.87m S / LONG UTM: 339393.62m E  
 FINAL= ZONA: 23 K / LAT UTM: 7422596.94m S / LONG UTM: 339427.52m E

**PREFEITURA MUNICIPAL DE MAIRIPORÁ**  
ALAMEDA TIBIRIÇÁ, 374 - MAIRIPORÁ/SP - 07600-084

**SECRETARIA DE OBRAS E PLANEJAMENTO**  
DEPARTAMENTO DE PROJETOS E CONVÊNIOS  
ALAMEDA TIBIRIÇÁ, 535 - MAIRIPORÁ/SP - 07600-168

PROJETO: **OBRA DE DRENAGEM E PAVIMENTAÇÃO ASFÁLTICA**

LOCAL: **AVENIDA SANDRA - LOTEAMENTO JD. SANDRA I - BAIRRO RIO ACIMA, CEP 07631-320 - MAIRIPORÁ, SÃO PAULO**

TÍTULO: **PROJETO BÁSICO DE INFRAESTRUTURA PLANTA DE INTERFERÊNCIAS** | FOLHA: **3/7**

ESCALA NOMINAL: **INDICADA** | DATA: **MAIO/2024** | REVISÃO: **R01**

ASSINATURAS:  
 PROPONENTE: **WALID ALI HAMID** (C.N.P.J. 46.523.163/0001-50)  
 PREFEITO MUNICIPAL

SECRETÁRIO DE OBRAS E PLANEJAMENTO: **MARCUS IVONICA** | RESPONSÁVEL PELO DEPARTAMENTO: **THAINARA DE ALMEIDA VETTORI**

DESENHO: **KEYZA DE SOUZA GOMES**

ESPAÇO PARA APROVAÇÃO

**KEYZA DE SOUZA GOMES**  
 Engenheira Civil/Responsável Técnico  
 CREA: 5069846797-SP  
 ART nº 2620240313408

**MARCUS IVONICA**  
 SECRETÁRIO DE OBRAS E PLANEJAMENTO

**WALID ALI HAMID**  
PREFEITO MUNICIPAL

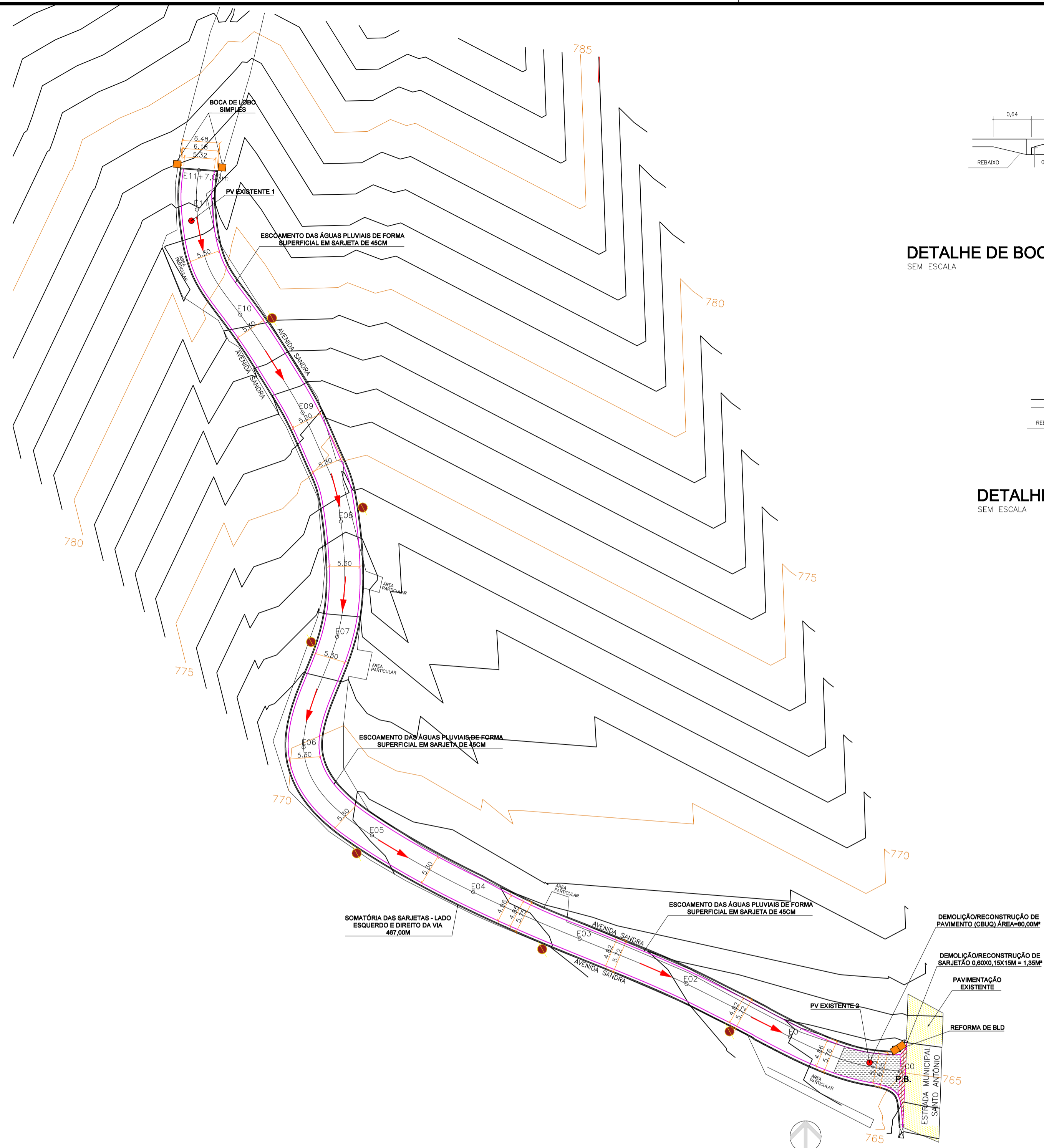

**PLANTA DE DRENAGEM**  
esc 1:500

**DETALHE DE BOCA DE LOBO DUPLA**  
SEM ESCALA

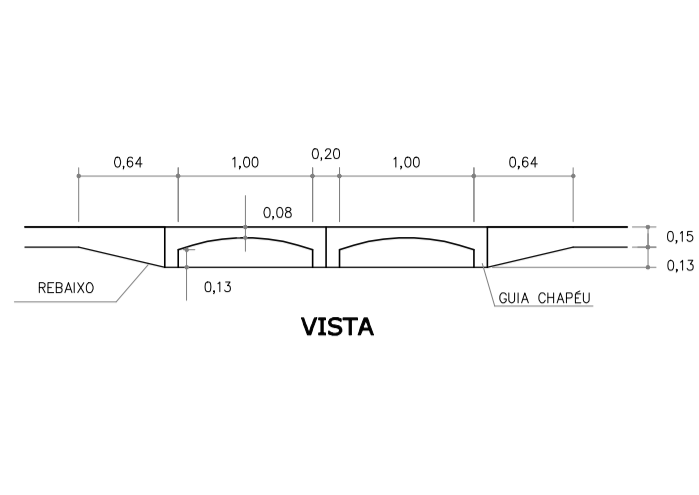

**DETALHE DE BOCA DE LOBO SIMPLES**  
SEM ESCALA

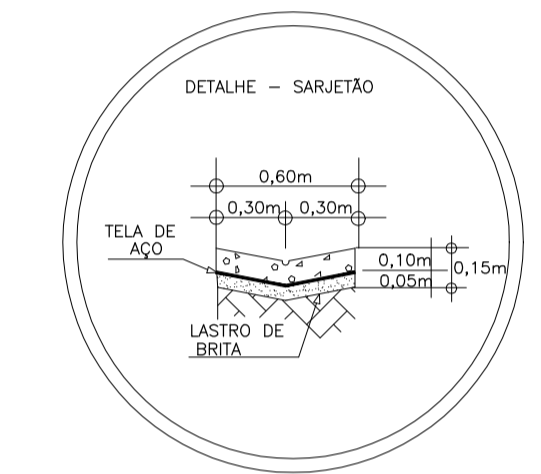
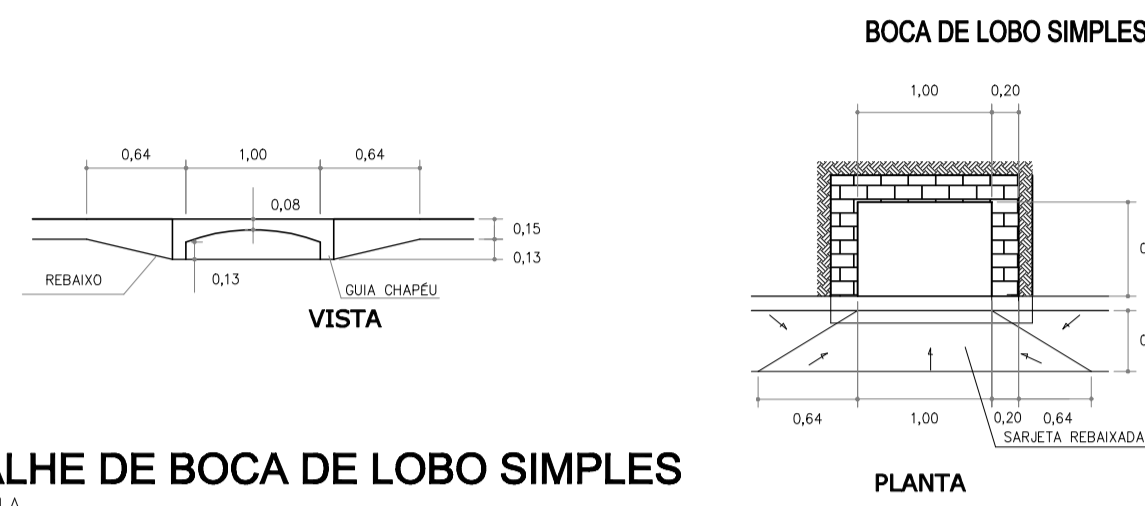

**DETALHE DE SARJETÃO**  
SEM ESCALA

- LEGENDA - DRENAGEM**
- Pavimento Existente
  - Demolição/Reconstrução de Pavimentação (CBUQ)
  - Demolição/Reconstrução de Concreto Simples
  - Postes Existentes a Manter
  - Boca de Lobo Dupla
  - Boca de Lobo Simples
  - Poço de visita (PV) Existente à reformar
  - Sarjeta
  - Guia
  - Sentido do escoamento de água pluvial

- NOTAS:**
- Medidas e cotas em metros, exceto onde indicado;
  - Na execução da obra, confirmar cotas "in loco";
  - Não deverá ser feito quaisquer alterações sem a autorização do departamento técnico responsável pela fiscalização da obra;
  - Os poços de visitas que foram identificados nas vias deverão ser finalizados no nível do pavimento;
  - O CBUQ será Faixa III.

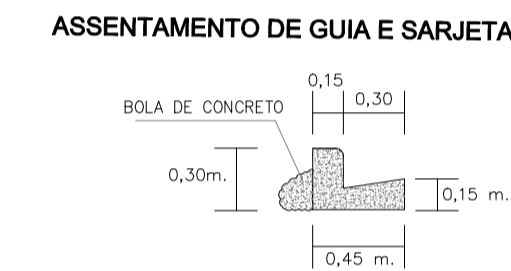
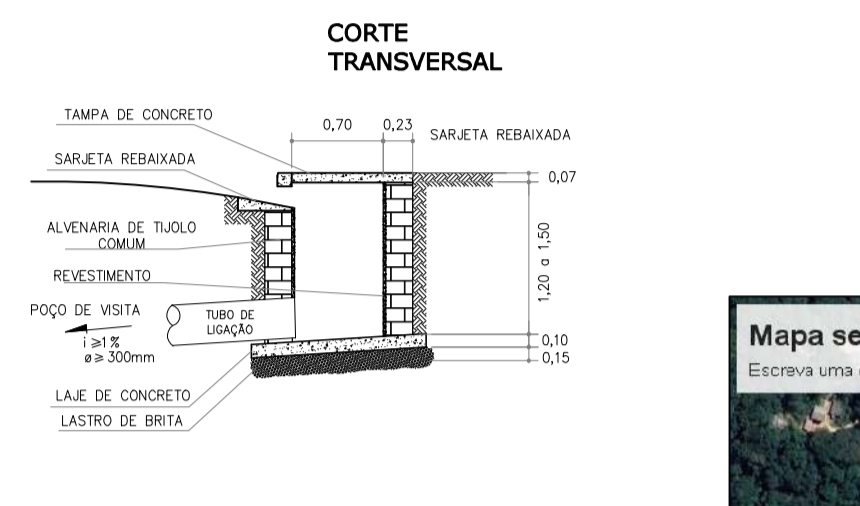
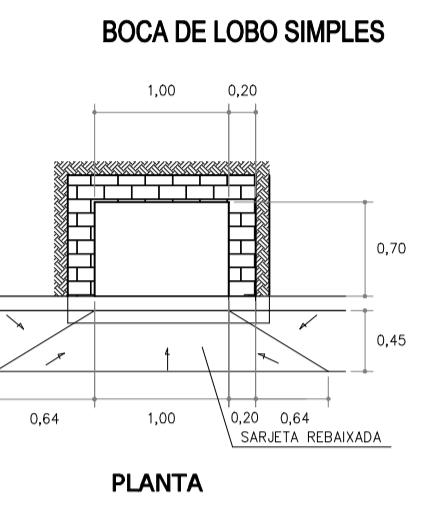
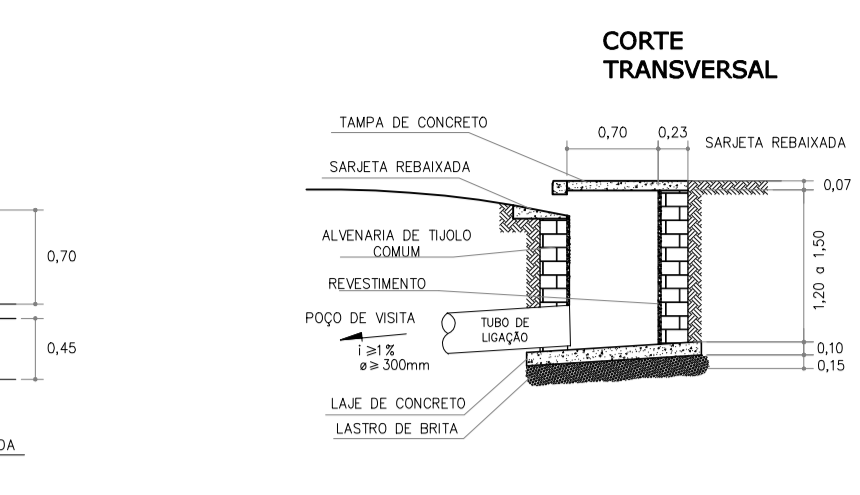
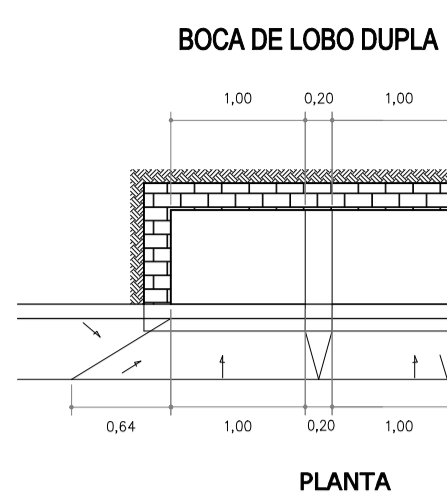

**MAPA DE LOCALIZAÇÃO**

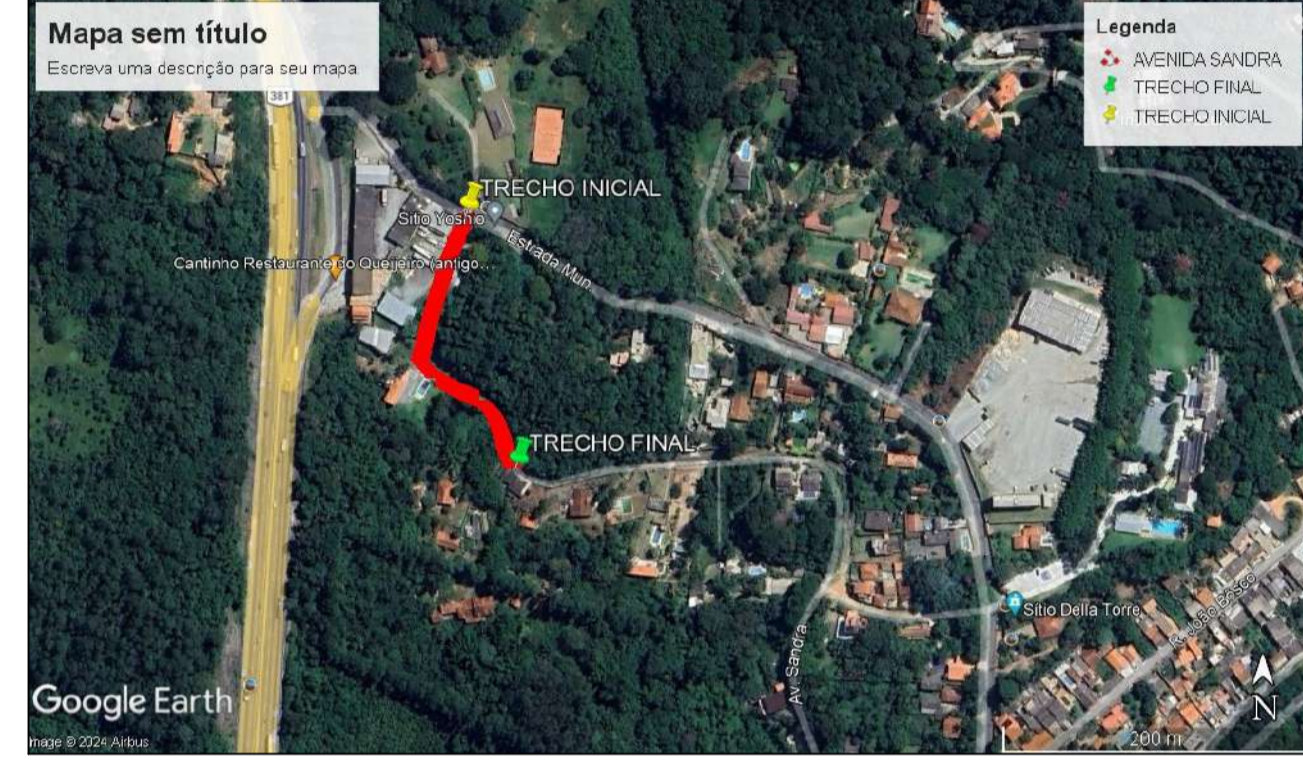

AVENIDA SANDRA

COORDENADAS GEOGRÁFICAS:  
 INÍCIO= ZONA: 23 K / LAT UTM: 7422761.87m S / LONG UTM: 339393.62m E  
 FINAL= ZONA: 23 K / LAT UTM: 7422596.94m S / LONG UTM: 339427.52m E

**PREFEITURA MUNICIPAL DE MAIRIPORÃ**  
ALAMEDA TIBIRIÇÁ, 374 - MAIRIPORÃ/SP - 07600-084

**SECRETARIA DE OBRAS E PLANEJAMENTO**  
DEPARTAMENTO DE PROJETOS E CONVÊNIOS  
ALAMEDA TIBIRIÇÁ, 535 - MAIRIPORÃ/SP - 07600-168

**PROJETO OBRA DE DRENAGEM E PAVIMENTAÇÃO ASFÁLTICA**

LOCAL: AVENIDA SANDRA - LOTEAMENTO JD. SANDRA I  
BAIRRO RIO ACIMA, CEP 07631-320 - MAIRIPORÃ, SÃO PAULO

TÍTULO: PROJETO BÁSICO DE INFRAESTRUTURA  
PLANTA DE DRENAGEM

FOLHA: 4/7

ESCALA NOMINAL: INDICADA | DATA: MAIO/2024 | REVISÃO: R01

ASSINATURAS:  
 PROPONENTE: WALID ALI HAMID, PREFEITO MUNICIPAL | C.N.P.J.: 46.523.163/0001-50  
 SECRETÁRIO DE OBRAS E PLANEJAMENTO: MARCUS IVONICA | RESPONSÁVEL PELO DEPARTAMENTO: THAINARA DE ALMEIDA VETTORI

DESENHO: KEZYA DE SOUZA GOMES

ESPAÇO PARA APROVAÇÃO

KEZYA DE SOUZA GOMES  
Engenheira Civil/Responsável Técnico  
CREA: 5069846797-SP  
ART nº 2620240313408

MARCUS IVONICA  
SECRETÁRIO DE OBRAS E PLANEJAMENTO

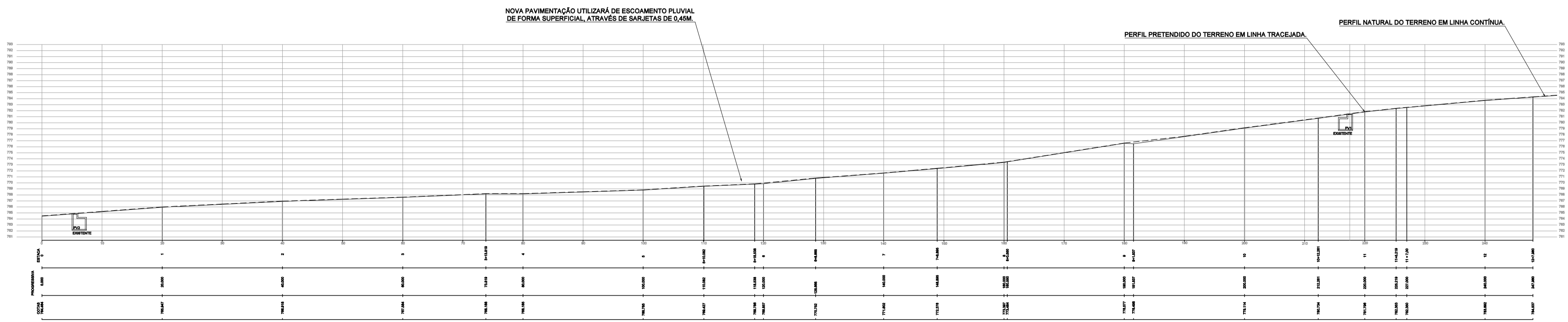

**PERFIL LONGITUDINAL DA VIA - DRENAGEM**  
esc 1:500

WALID ALI HAMID  
PREFEITO MUNICIPAL

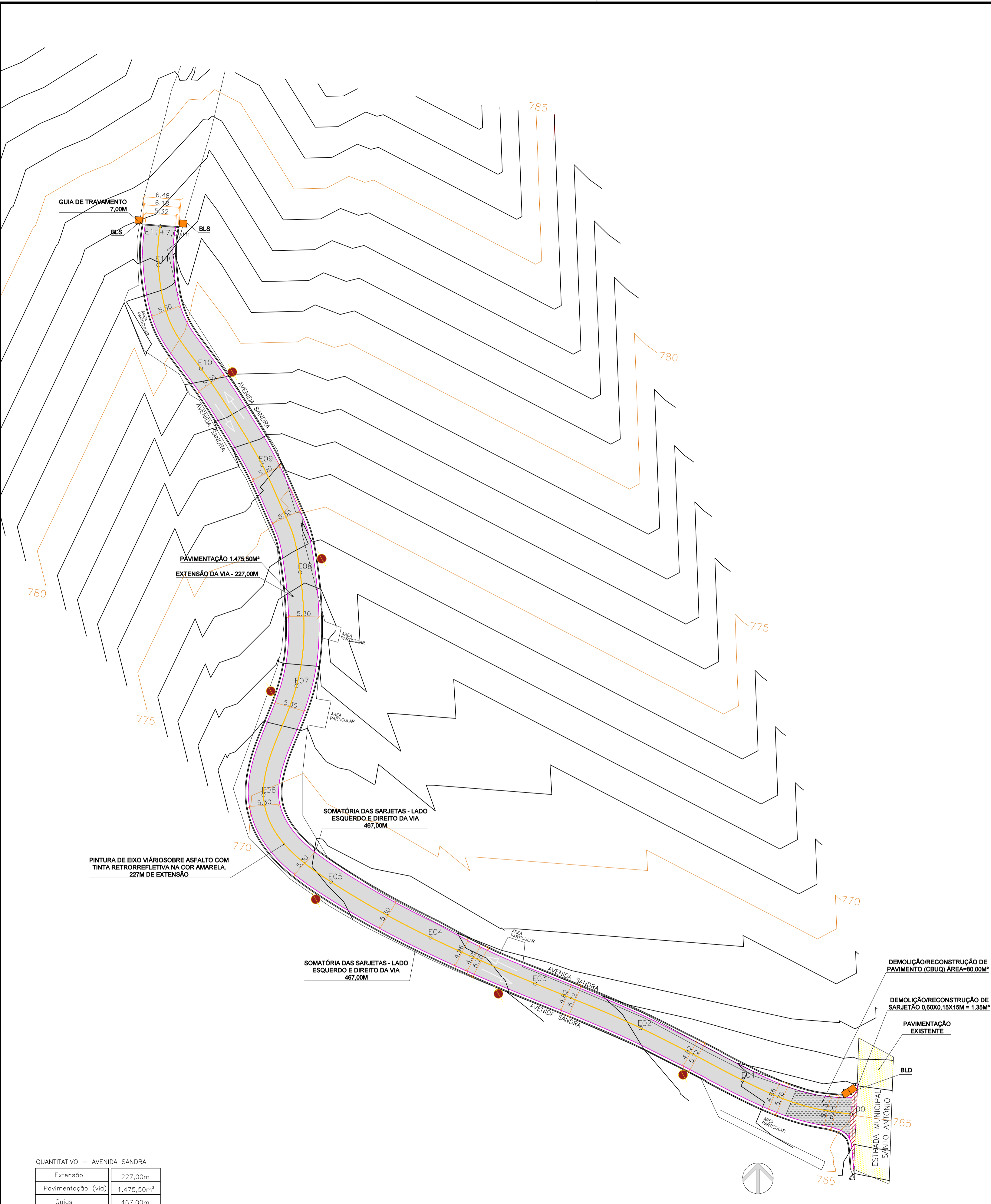

QUANTITATIVO - AVENIDA SANDRA

Extensão	227,00m
Pavimentação (via)	1.475,50m <sup>2</sup>
Guias	467,00m
Sarjeta	467,00m
B.L. simples	02 unid.
B.L. dupla	01 unid.
Poço de Visita	02 unid.
Sarjeta 60cm	15,00m
Guia de Travamento	7,00m

CARACTERÍSTICAS GEOMÉTRICAS DA VIA		ESTACAS MEDIDAS DE 20 EM 20 METROS		
AVENIDA SANDRA - JARDIM SANDRA I - BAIRRO RIO ACIMA CEP 07631-320, MAIRIPORÁ - SÃO PAULO		EXTENSÃO DA VIA 227,00 METROS E11 + 7,00M		
VIA LOCAL JD. SANDRA I	TRECHO DA VIA	LARGURA LEITO CARRIOGÁVEL	TIPO DE REVESTIMENTO - CAMADAS	BASE DA VIA
VIA QUE INTERCEDE NO INÍCIO	EDO EST. SANTO ANTONIO	5,30m	PINTURA IMPERMEABILIZANTE	1.475,50 m <sup>2</sup>
			PINTURA LIGANTE	147,55 m <sup>3</sup>
VIA QUE INTERCEDE NO FINAL	E11+7M CONT. AV. SANDRA		APLICAÇÃO DE CBUQ EM 0,05 CM FAIXA III	73,78 m <sup>3</sup>
				BRITA GRADUADA 147,55 m <sup>3</sup>
				PIEDRA RACHÃO 239,85 m <sup>3</sup>

**PLANTA DE PAVIMENTAÇÃO**  
esc. 1:400

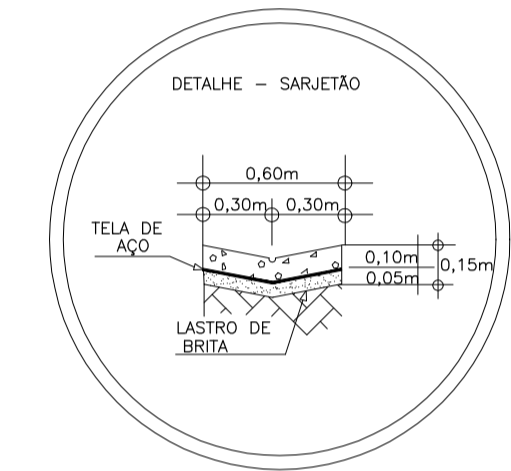

**DETALHE DE SARJETÃO**  
SEM ESCALA

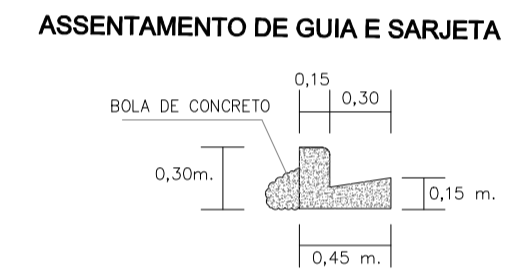

**ASSENTAMENTO DE GUIA E SARJETA**

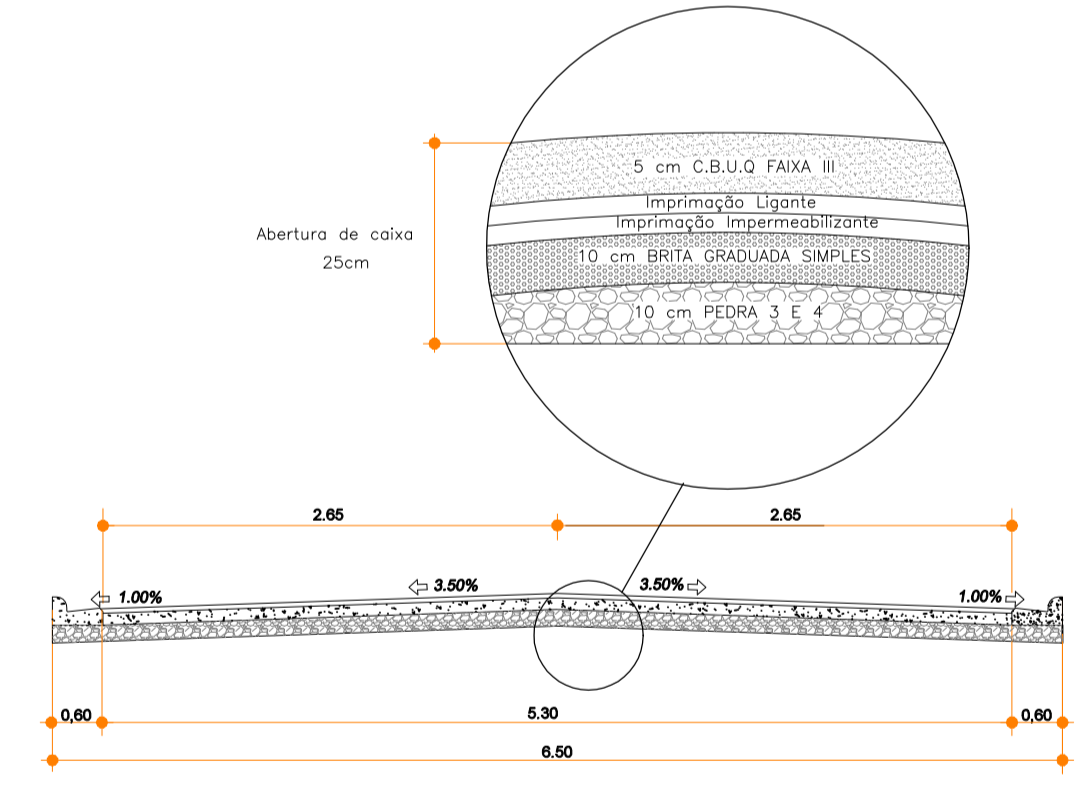

**DETALHAMENTO DE PAVIMENTAÇÃO**  
SEÇÃO TRANSVERSAL - SEM ESCALA

- LEGENDA - PAVIMENTAÇÃO**
- Área de Pavimentação
  - Pavimento Existente
  - Demolição/Reconstrução de Pavimentação (CBUQ)
  - Demolição/Reconstrução de Concreto Simples
  - Postes Existentes a Manter
  - Boca de Lobo Dupla
  - Boca de Lobo Simples
  - Sarjeta
  - Guia
  - Sentido de tráfego da via para orientação do projeto. Não representa sinalização horizontal.

**MAPA DE LOCALIZAÇÃO**

**Mapa sem título**  
Escreva uma descrição para seu mapa

**Legenda**

- AVENIDA SANDRA
- TRECHO FINAL
- TRECHO INICIAL

AVENIDA SANDRA

COORDENADAS GEOGRÁFICAS:  
 INÍCIO= ZONA: 23 K / LAT UTM: 7422761.87m S / LONG UTM: 339393.62m E  
 FINAL= ZONA: 23 K / LAT UTM: 7422596.94m S / LONG UTM: 339427.52m E

**PREFEITURA MUNICIPAL DE MAIRIPORÁ**  
ALAMEDA TIBIRIÇÁ, 374 - MAIRIPORÁ/SP - 07600-084

**SECRETARIA DE OBRAS E PLANEJAMENTO**  
DEPARTAMENTO DE PROJETOS E CONVÊNIOS  
ALAMEDA TIBIRIÇÁ, 535 - MAIRIPORÁ/SP - 07600-168

PROJETO: **OBRA DE DRENAGEM E PAVIMENTAÇÃO ASFÁLTICA**

LOCAL: **AVENIDA SANDRA - LOTEAMENTO JD. SANDRA I - BAIRRO RIO ACIMA, CEP 07631-320 - MAIRIPORÁ, SÃO PAULO**

TÍTULO: **PROJETO BÁSICO DE INFRAESTRUTURA PLANTA DE PAVIMENTAÇÃO**

ESCALA NOMINAL: INDICADA | DATA: MAIO/2024 | REVISÃO: R01

ASSINATURAS:  
 PROPONENTE: **WALID ALI HAMID** (C.N.P.J. 46.523.163/0001-50)  
 PREFEITO MUNICIPAL

SECRETÁRIO DE OBRAS E PLANEJAMENTO: **MARCUS IVONICA** | RESPONSÁVEL PELO DEPARTAMENTO: **THAINARA DE ALMEIDA VETTORI**

DESENHO: **KEYZA DE SOUZA GOMES**

ESPAÇO PARA APROVAÇÃO:

**KEYZA DE SOUZA GOMES**  
Engenheira Civil/Responsável Técnico  
CREA: 5069846797-SP  
ART nº 2620240313408

**MARCUS IVONICA**  
SECRETÁRIO DE OBRAS E PLANEJAMENTO

WALID ALI HAMID  
PREFEITO MUNICIPAL

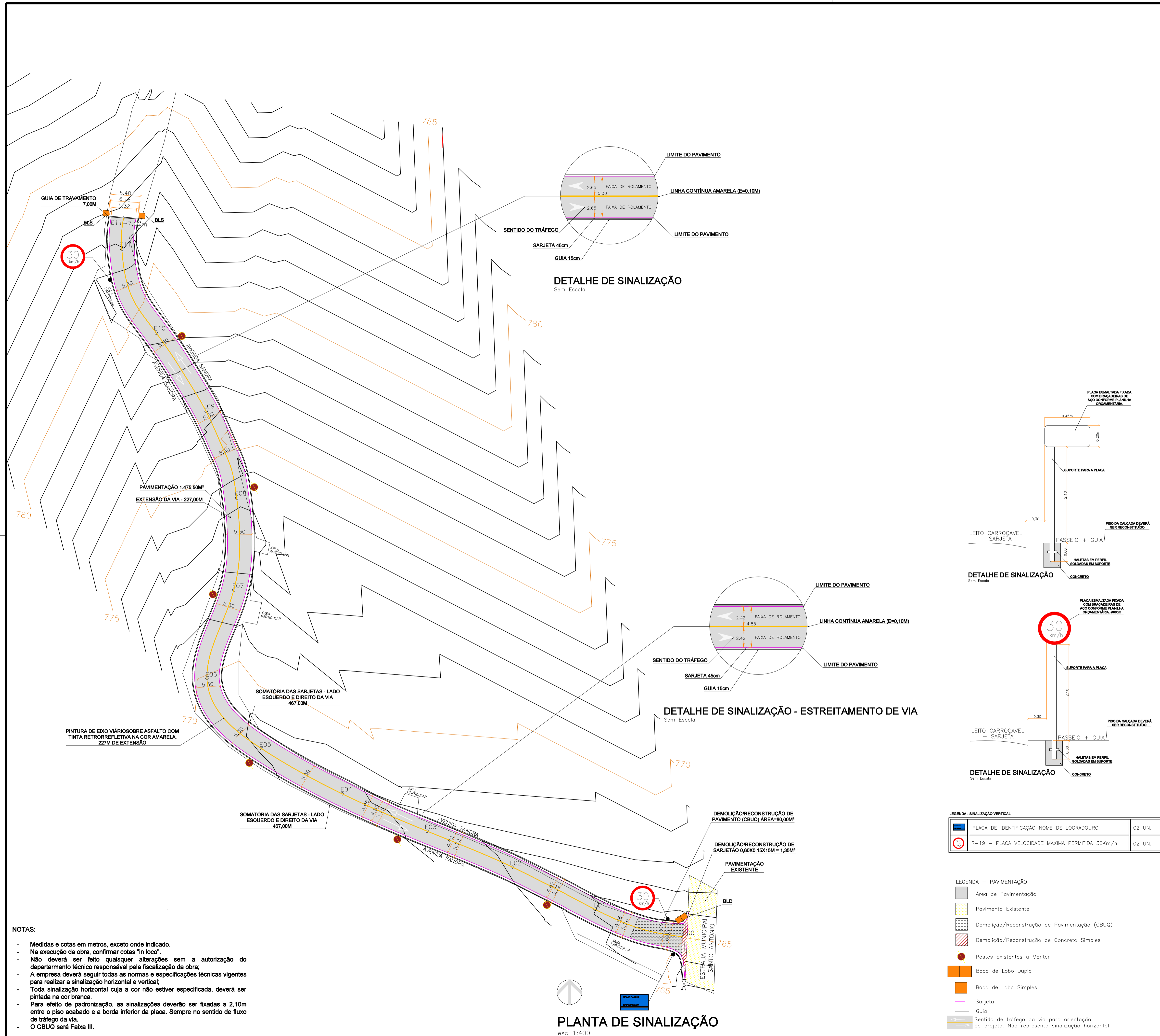

**PLANTA DE SINALIZAÇÃO**  
esc 1:400

- NOTAS:**
- Medidas e cotas em metros, exceto onde indicado.
  - Na execução da obra, confirmar cotas "in loco".
  - Não deverá ser feito quaisquer alterações sem a autorização do departamento técnico responsável pela fiscalização da obra;
  - A empresa deverá seguir todas as normas e especificações técnicas vigentes para realizar a sinalização horizontal e vertical;
  - Toda sinalização horizontal cuja a cor não estiver especificada, deverá ser pintada na cor branca.
  - Para efeito de padronização, as sinalizações deverão ser fixadas a 2,10m entre o piso acabado e a borda inferior da placa. Sempre no sentido de fluxo de tráfego da via.
  - O CBUQ será Faixa III.

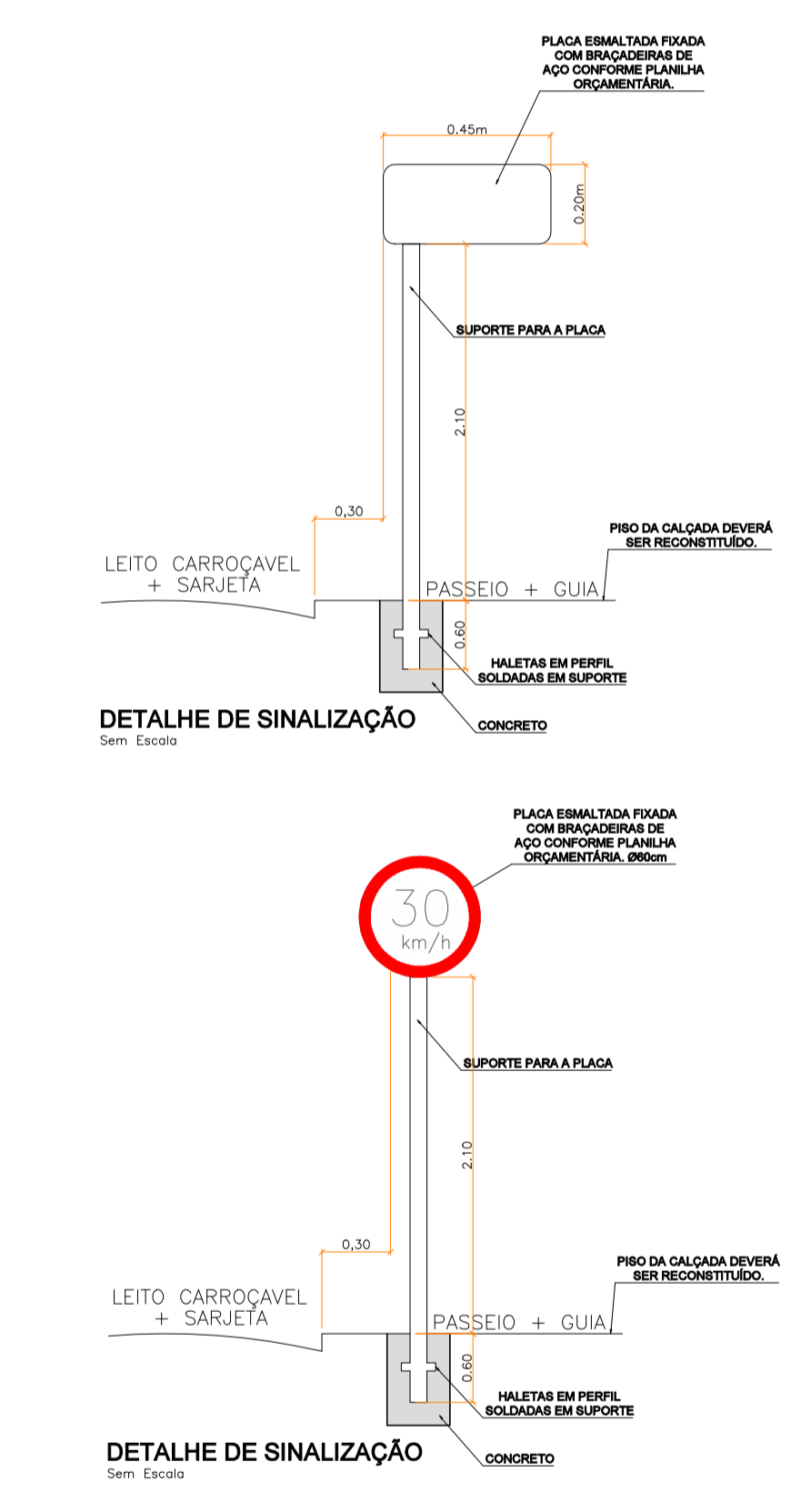
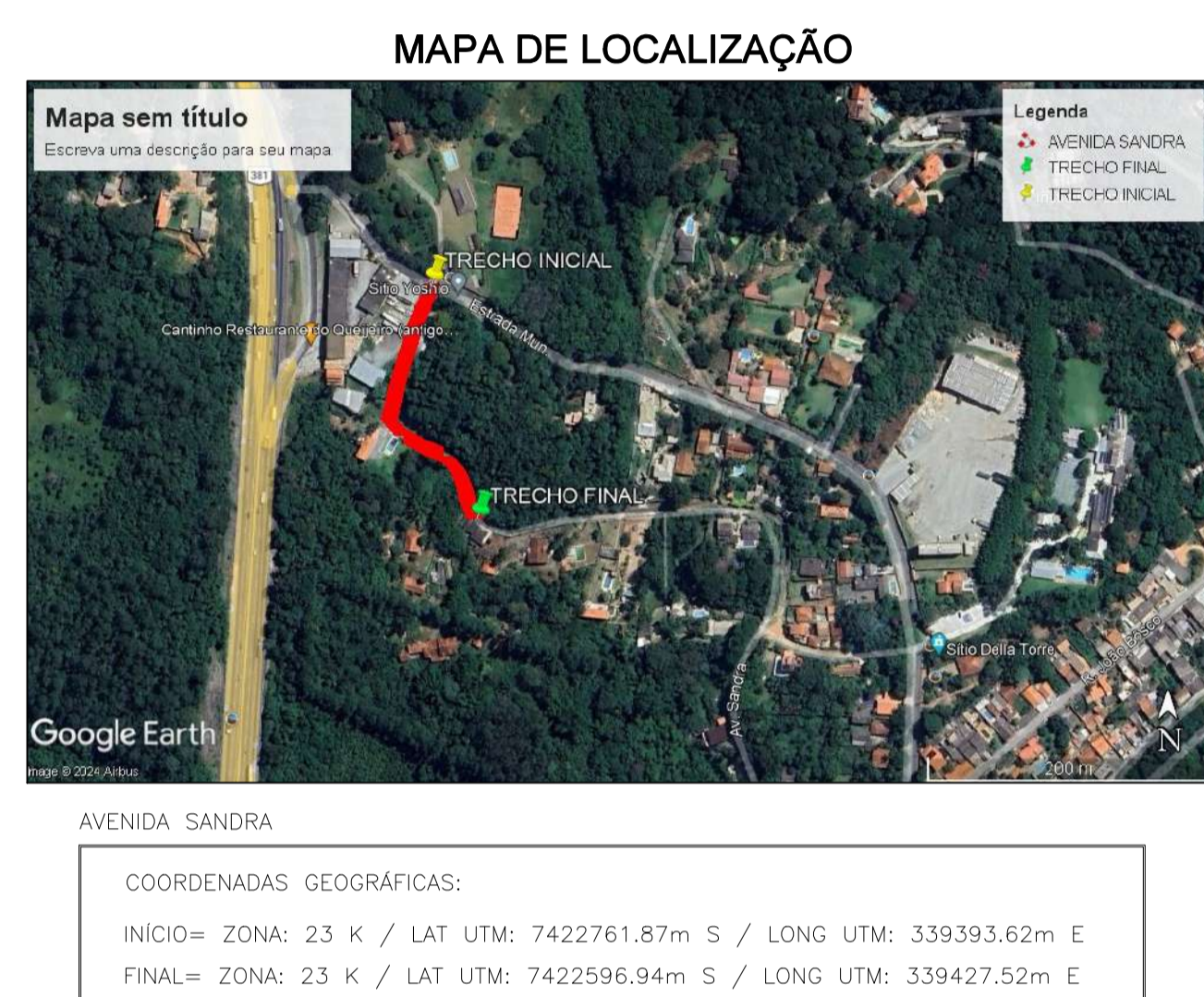

**LEGENDA - SINALIZAÇÃO VERTICAL**

	PLACA DE IDENTIFICAÇÃO NOME DE LOGRADOURO	02 UN.
	R-19 - PLACA VELOCIDADE MÁXIMA PERMITIDA 30km/h	02 UN.

**LEGENDA - PAVIMENTAÇÃO**

	Área de Pavimentação
	Pavimento Existente
	Demolição/Reconstrução de Pavimentação (CBUQ)
	Demolição/Reconstrução de Concreto Simples
	Postes Existentes a Manter
	Boca de Lobo Dupla
	Boca de Lobo Simples
	Sarjeta
	Guia
	Sentido de tráfego da via para orientação do projeto. Não representa sinalização horizontal.

**PREFEITURA MUNICIPAL DE MAIRIPORÃ**  
ALAMEDA TIBIRIÇÁ, 374 - MAIRIPORÃ/SP - 07600-084

**SECRETARIA DE OBRAS E PLANEJAMENTO**  
DEPARTAMENTO DE PROJETOS E CONVÊNIOS  
ALAMEDA TIBIRIÇÁ, 535 - MAIRIPORÃ/SP - 07600-168

PROJETO  
**OBRA DE DRENAGEM E PAVIMENTAÇÃO ASFÁLTICA**

LOCAL  
AVENIDA SANDRA - LOTEAMENTO JD. SANDRA I  
BAIRRO RIO ACIMA, CEP 07631-320 - MAIRIPORÃ, SÃO PAULO

TÍTULO  
**PROJETO BÁSICO DE INFRAESTRUTURA PLANTA DE SINALIZAÇÃO**

FOLHA  
**6/7**

ESCALA NOMINAL  
INDICADA

DATA  
MAIO/2024

REVISÃO  
R01

ASSINATURAS

PROponente  
**WALID ALI HAMID**  
PREFEITO MUNICIPAL

C.N.P.J.  
46.523.163/0001-50

SECRETÁRIO DE OBRAS E PLANEJAMENTO  
**MARCUS IVONICA**

RESPONSÁVEL PELO DEPARTAMENTO  
**THAINARA DE ALMEIDA VETTORI**

DESENHO  
**KEYZA DE SOUZA GOMES**

ESPAÇO PARA APROVAÇÃO



**KEYZA DE SOUZA GOMES**  
Engenheira Civil/Responsável Técnico  
CREA: 5069846797-SP  
ART nº 2620240313408

**MARCUS IVONICA**  
SECRETÁRIO DE OBRAS E PLANEJAMENTO

WALID ALI HAMID  
PREFEITO MUNICIPAL

# MAPA DE LOCALIZAÇÃO AVENIDA SANDRA

## Legenda

-  AVENIDA SANDRA
-  TRECHO FINAL
-  TRECHO INICIAL



VISÃO GERAL



ÁREA COM  
INTERVENÇÃO



## PREFEITURA MUNICIPAL DE MAIRIPORÃ

ALAMEDA TIBIRIÇÁ, 374 - MAIRIPORÃ/SP - 07600-084

### SECRETARIA DE OBRAS E PLANEJAMENTO

DEPARTAMENTO DE PROJETOS E CONVÊNIOS  
ALAMEDA TIBIRIÇÁ, 535 - MAIRIPORÃ/SP - 07600-168

PROJETO

### OBRA DE DRENAGEM E PAVIMENTAÇÃO ASFALTICA

LOCAL

AVENIDA SANDRA - LOTEAMENTO JD. SANDRA I  
BAIRRO RIO ACIMA, CEP 07631-320 - MAIRIPORÃ, SÃO PAULO

TÍTULO

MAPA DE LOCALIZAÇÃO

FOLHA

7/7

ESCALA NOMINAL

INDICADA

DATA

MAIO/2024

REVISÃO

R01

ASSINATURAS

PROponente  
**WALID ALI HAMID**  
PREFEITO MUNICIPAL

C.N.P.J.

46.523.163/0001-50

SECRETÁRIO DE OBRAS E PLANEJAMENTO  
**MARCUS IVONICA**

RESPONSÁVEL PELO DEPARTAMENTO

**THAINARA DE ALMEIDA VETTORI**

DESENHO

**KEZYA DE SOUZA GOMES**

ESPAÇO PARA APROVAÇÃO

**KEZYA DE SOUZA GOMES**  
Engenheira Civil/Responsável Técnico  
CREA: 5069846797-SP  
ART nº 2620240313408

**MARCUS IVONICA**  
SECRETÁRIO DE OBRAS E PLANEJAMENTO

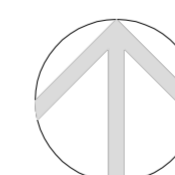

AVENIDA SANDRA

COORDENADAS GEOGRÁFICAS:

INÍCIO= ZONA: 23 K / LAT UTM: 7422761.87m S / LONG UTM: 339393.62m E

FINAL= ZONA: 23 K / LAT UTM: 7422596.94m S / LONG UTM: 339427.52m E

**WALID ALI HAMID**  
PREFEITO MUNICIPAL