

PLANTA - PROJETO PLANIALTIMÉTRICO
esc 1:400

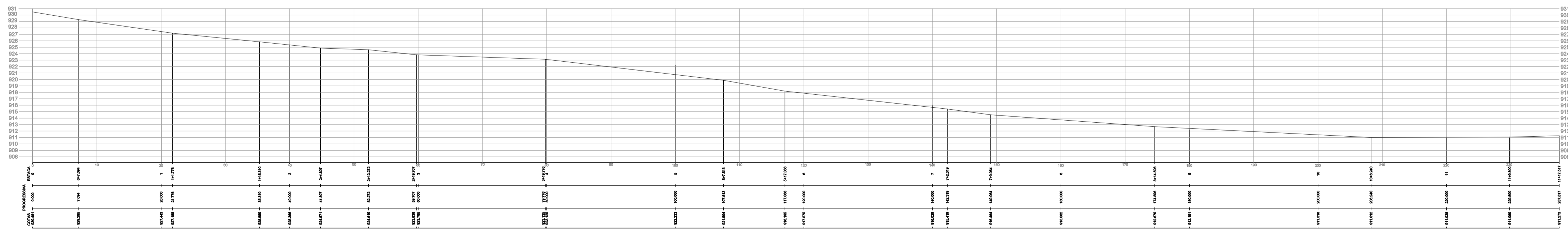

- LEGENDA - PLANIALTIMÉTRICO
- 1 Númeroção do ponto a ser cotado
 - 932.22 Cota de acordo com o levantamento topográfico
 - PC Ponto cotado - local exato da cota.
 - Curva de Nível
 - Córrego
 - Postes de Energia Existentes a Manter
 - Árvore - Eucalipto
 - Paço de visita Existente (PV Pluvial)
 - Tubo de Concreto Existente
 - Eixo de Via
 - Muro/Mureta
 - Bl. Existente
 - Ponte Existente



PERFIL LONGITUDINAL DA VIA
1:400

MAPA DE LOCALIZAÇÃO

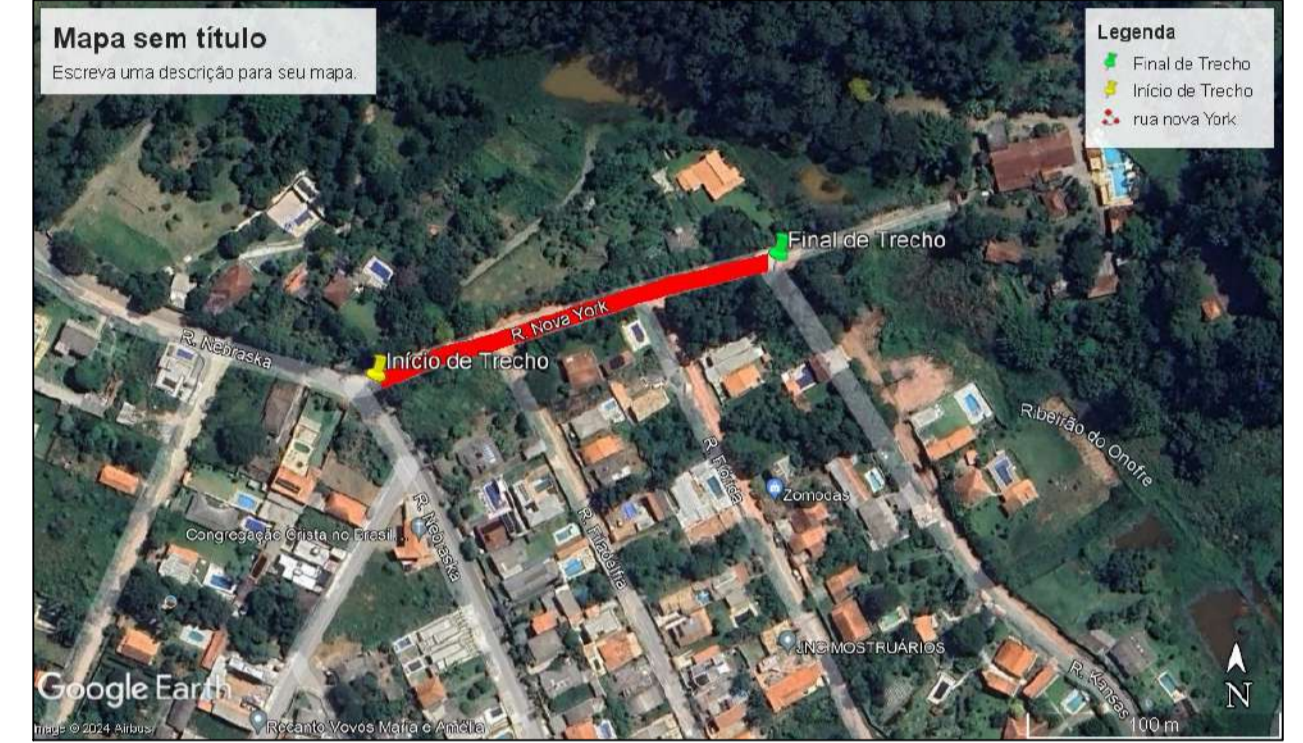

COORDENADAS GEOGRÁFICAS:
 INÍCIO= ZONA: 23 K / LAT UTM: 7428479.24 m S / LONG UTM: 339955.18m E
 FINAL= ZONA: 23 K / LAT UTM: 7428530.37 m S / LONG UTM: 340114.91 m E

PREFEITURA MUNICIPAL DE MAIRIPORÃ
ALAMEDA TIBIRIÇÁ, 374 - MAIRIPORÃ/SP - 07600-084

SECRETARIA DE OBRAS E PLANEJAMENTO
DEPARTAMENTO DE PROJETOS E CONVÊNIOS
ALAMEDA TIBIRIÇÁ, 535 - MAIRIPORÃ/SP - 07600-168

PROJETO
OBRAS DE DRENAGEM E PAVIMENTAÇÃO NA RUA NOVA YORK (TRECHO 1)

LOCAL
**RUA NOVA YORK (TRECHO 1)
LOTEAMENTO JARDIM SUN VALLEY - BAIRRO CORUMBÁ**

TÍTULO
**PROJETO BÁSICO DE INFRAESTRUTURA
PLANTA - PROJETO PLANIALTIMÉTRICO**

FOLHA
1/7

ESCALA NOMINAL	DATA	REVISÃO
INDICADA	MAIO/2024	R01

ASSINATURAS

PROPOSTANTE WALID ALI HAMID PREFEITO MUNICIPAL	C.N.P.J. 46.523.163/0001-50
SECRETÁRIO DE OBRAS E PLANEJAMENTO MARCUS IVONICA	RESPONSÁVEL PELO DEPARTAMENTO THAINARA DE ALMEIDA VETTORI

DESENHO
KEZYA DE SOUZA GOMES

ESPAÇO PARA APROVAÇÃO

KEZYA DE SOUZA GOMES ENGENHEIRA CIVIL CREA: 5086646797-SP ART Nº 2520240358321	MARCUS IVONICA SECRETÁRIO DE OBRAS E PLANEJAMENTO
--	---

CARACTERÍSTICAS GEOMÉTRICAS DA VIA			ESTACAS MEDIDAS DE 20 EM 20 METROS	
RUA NOVA YORK - LOT. JARDIM SUN VALLEY - BAIRRO CORUMBÁ			EXTENSÃO DA VIA 183,35 METROS	
CEP: 07566-250, MAIRIPORÁ - SÃO PAULO			E09 = 3,35M	
VIA LOCAL JD. SUN VALLEY	TRECHO DA VIA	LARGURA LEITO CARROÇÁVEL	TIPO DE REVESTIMENTO - CAMADAS	BASE DA VIA
VIA QUE INTERCEDE NO INÍCIO	E00 RUA NEBRASKA EST. LARANJEIRA	5,10m	PINTURA IMPERMEABILIZANTE	1.145,35 m ²
VIA QUE INTERCEDE NO FINAL	E08+15M RUA KANSAS		PINTURA LIGANTE	1.145,35 m ²
			APLICAÇÃO DE CBUQ EM 0,05 CM FAIXA III	57,27 m ³
				BRITA GRADUADA
				171,81 m ³

CLASSIFICAÇÃO	VDM	LARGURA DA FAIXA (m)	LAR. DOS PASSEIOS (m)	RAMPA MÁXIMA %	GABARITO VERTICAL O.A.E. (m)
VIA ESTRUTURAL	>10.000	3,50-3,60	-	6%	5,50
VIAS ESTRUTURAS E COLETORES	5.001 a 10.000	3,50	-	8%	4,50
VIAS COLETORES	1.501 a 5.000	3,00-3,50	-	10%	4,50
VIA LOCAL E COLETORES	401 a 1.500	3,00	-	12%	4,50
VIA LOCAL	100 a 400	2,55-3,00	-	15%	4,00
FAIXA EXCLUSIVA DE ÔNIBUS	< 500	3,50	-	10%	4,50
	> 500	3,50	-	8%	4,50

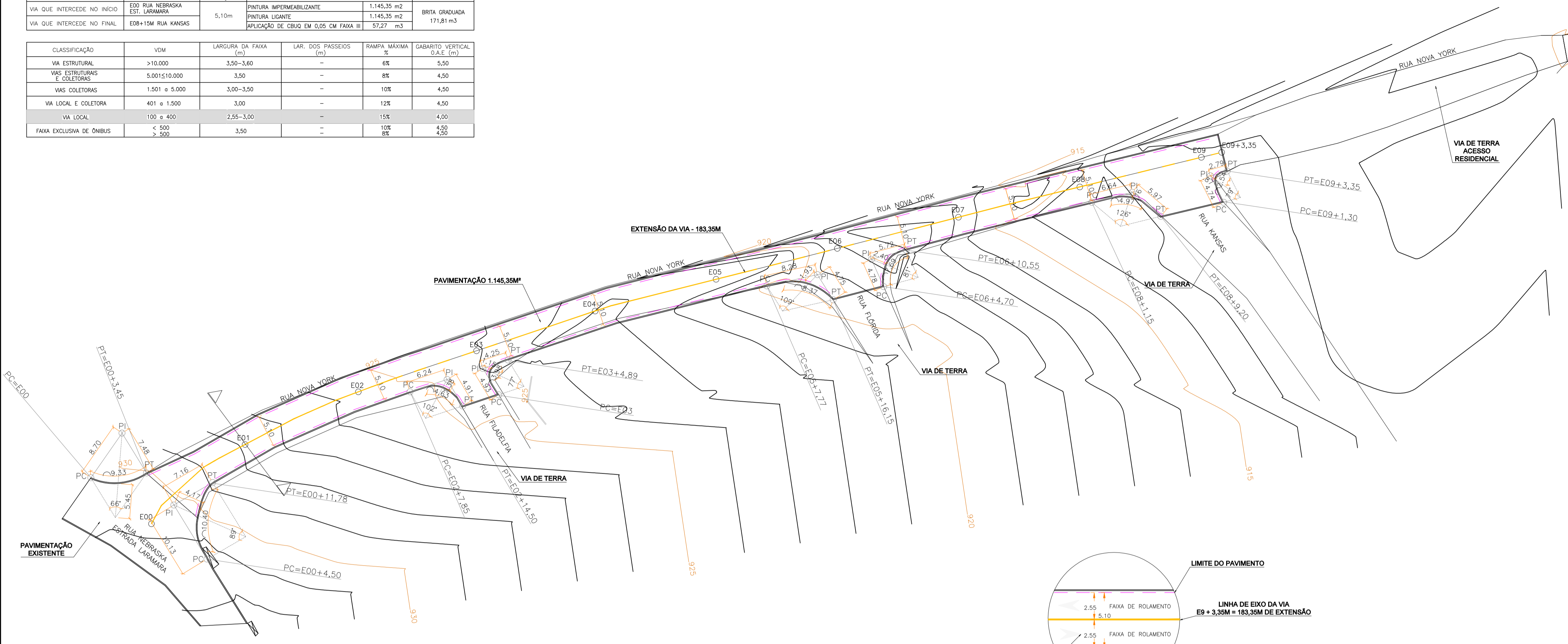

PLANTA - PROJETO GEOMÉTRICO
esc: 1:400

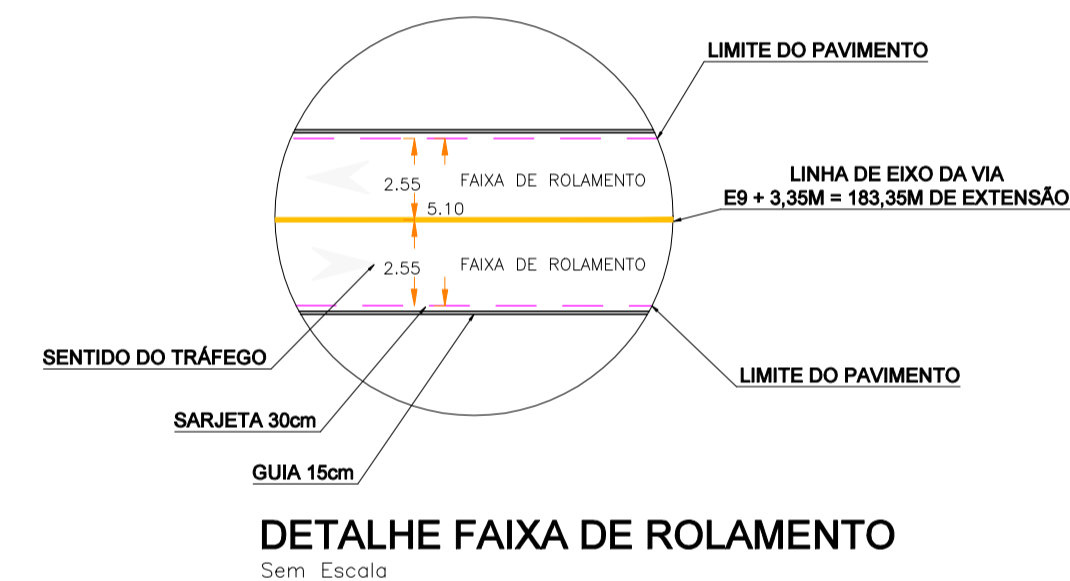

DETALHE FAIXA DE ROLAMENTO
Sem Escala

- LEGENDA - GEOMÉTRICO
- PC - Ponto Central
 - PI - Ponto de Interseção
 - PT - Ponto Tangencial
 - Córrego
 - Indicação de Corte

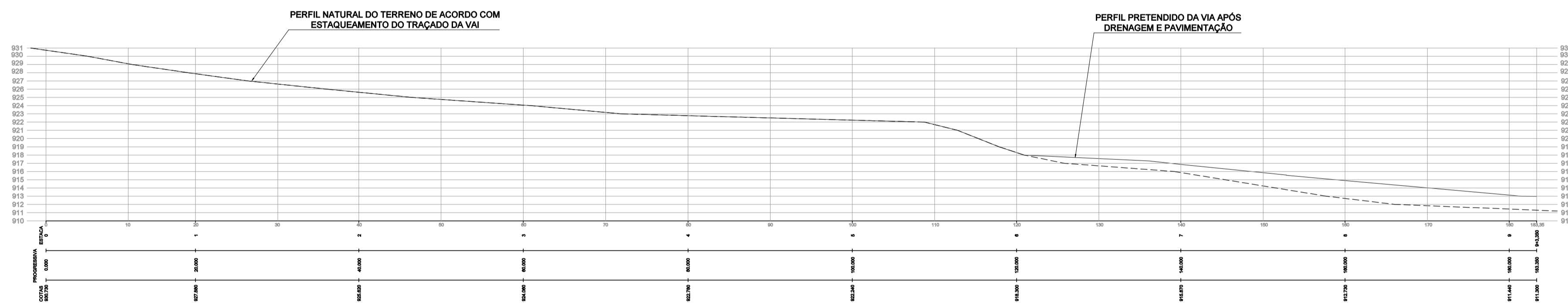

PERFIL LONGITUDINAL DA VIA - NOVO ESTAQUEAMENTO
1:400

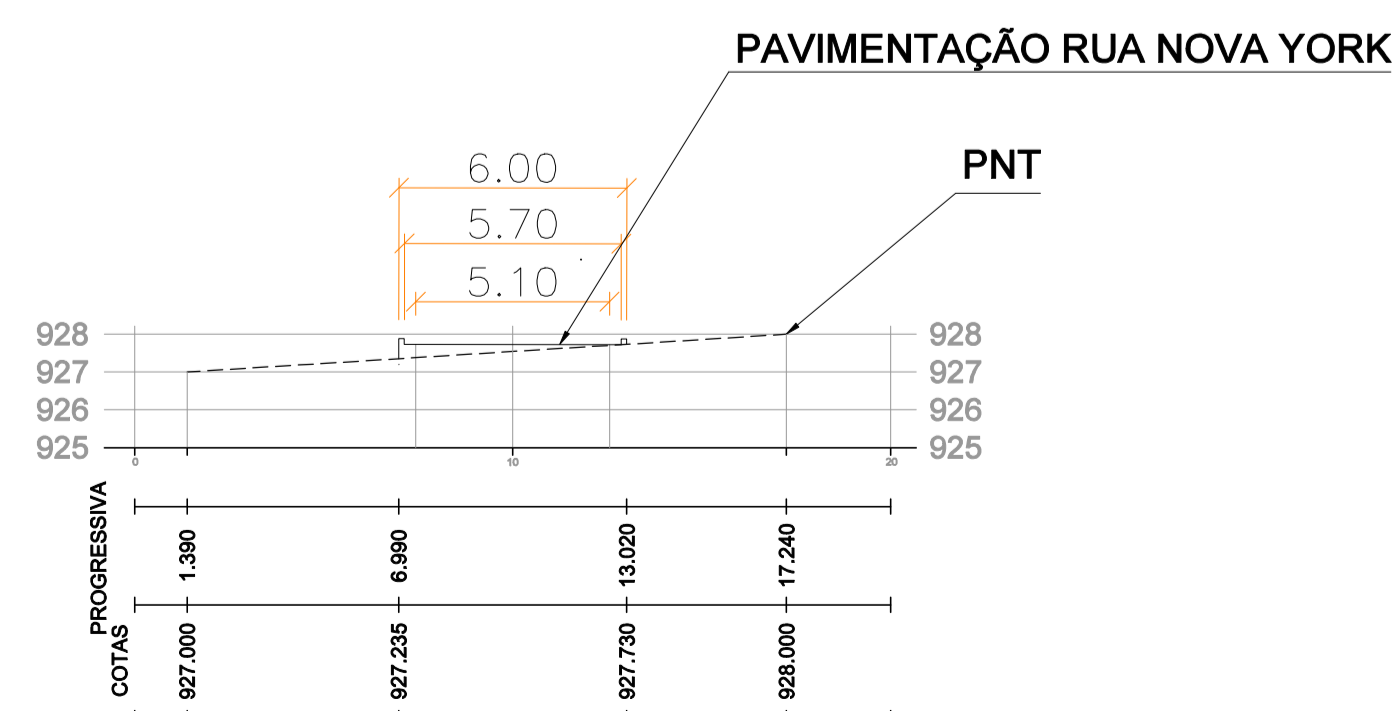

PERFIL TRANSVERSAL DA VIA
1:200

MAPA DE LOCALIZAÇÃO

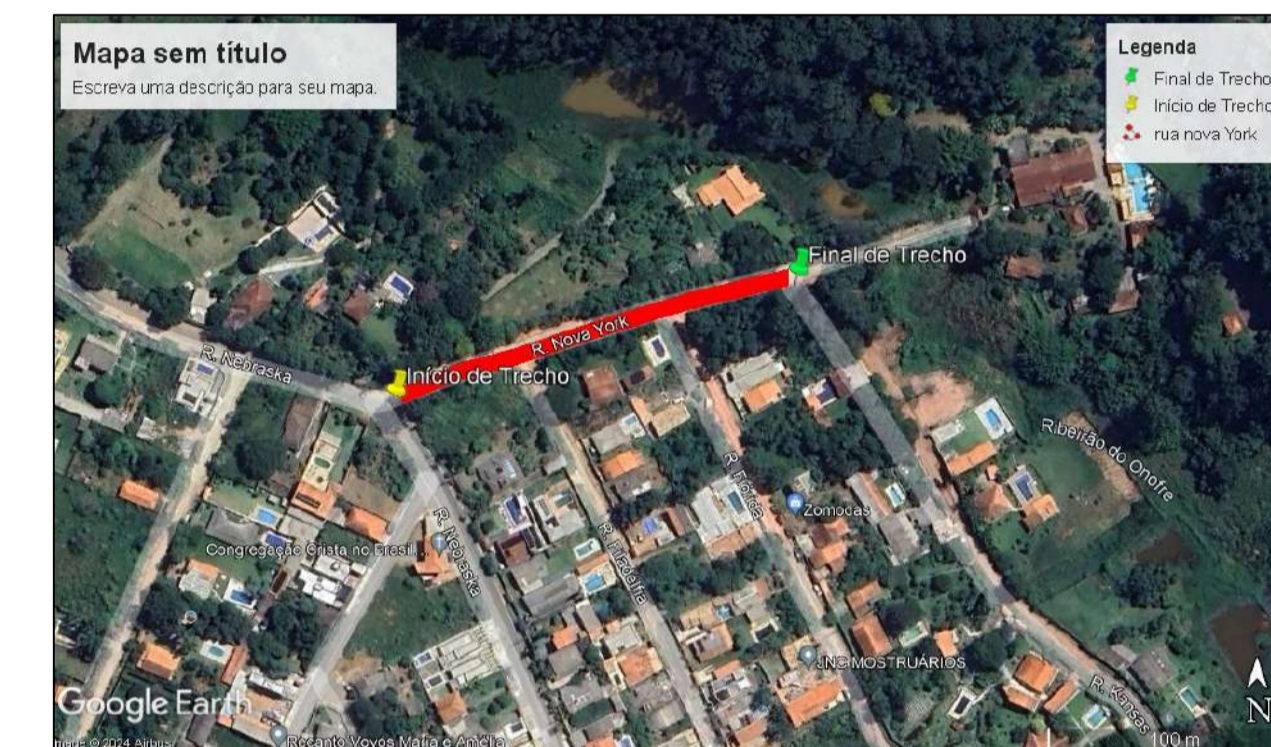

COORDENADAS GEOGRÁFICAS:
 INÍCIO= ZONA: 23 K / LAT UTM: 7428479.24 m S / LONG UTM: 339955.18m E
 FINAL= ZONA: 23 K / LAT UTM: 7428530.37 m S / LONG UTM: 340114.91 m E

PREFEITURA MUNICIPAL DE MAIRIPORÁ
ALAMEDA TIBIRIÇÁ, 374 - MAIRIPORÁ/SP - 07600-084

SECRETARIA DE OBRAS E PLANEJAMENTO

DEPARTAMENTO DE PROJETOS E CONVÊNIOS
ALAMEDA TIBIRIÇÁ, 535 - MAIRIPORÁ/SP - 07600-168

PROJETO
OBRAS DE DRENAGEM E PAVIMENTAÇÃO NA RUA NOVA YORK (TRECHO 1)

LOCAL
RUA NOVA YORK (TRECHO 1)
LOTEAMENTO JARDIM SUN VALLEY - BAIRRO CORUMBÁ

TÍTULO
PROJETO BÁSICO DE INFRAESTRUTURA PLANTA - PROJETO GEOMÉTRICO

FOLHA
2/7

ESCALA NOMINAL
INDICADA

DATA
MAIO/2024

REVISÃO
R1

ASSINATURAS
PROponente
WALID ALI HAMID
PREFEITO MUNICIPAL

C.N.P.J.
46.523.163/0001-50

SECRETÁRIO DE OBRAS E PLANEJAMENTO
MARCUS IVONICA

RESPONSÁVEL PELO DEPARTAMENTO
THAINARA DE ALMEIDA VETTORI

DESENHO
KEYZA DE SOUZA GOMES

ESPAÇO PARA APROVAÇÃO

KEYZA DE SOUZA GOMES
ENGENHEIRA CIVIL
CREA: 5008646797-SP
ART. Nº 2520240358321

MARCUS IVONICA
SECRETÁRIO DE OBRAS E PLANEJAMENTO

WALID ALI HAMID
PREFEITO MUNICIPAL

ASSENTAMENTO DE GUIA E SARJETA

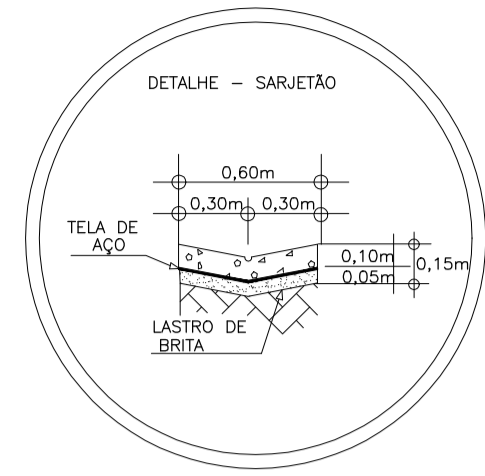
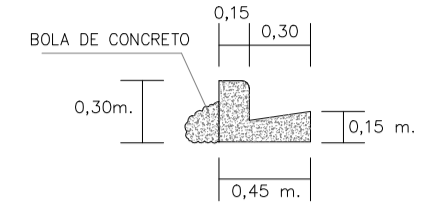

DETALHE DE SARJETÃO
SEM ESCALA

POÇO DE VISITA

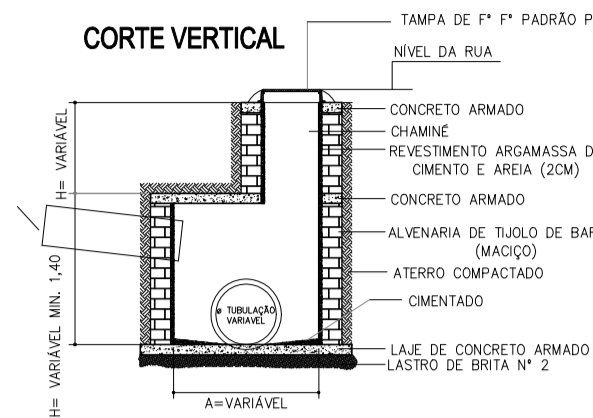

DETALHE DE POÇO DE VISITA
SEM ESCALA

Detalhe de Escavação tubo de 800 mm

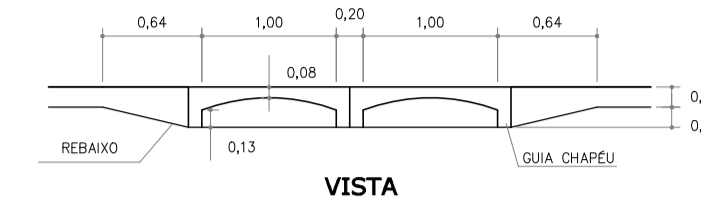
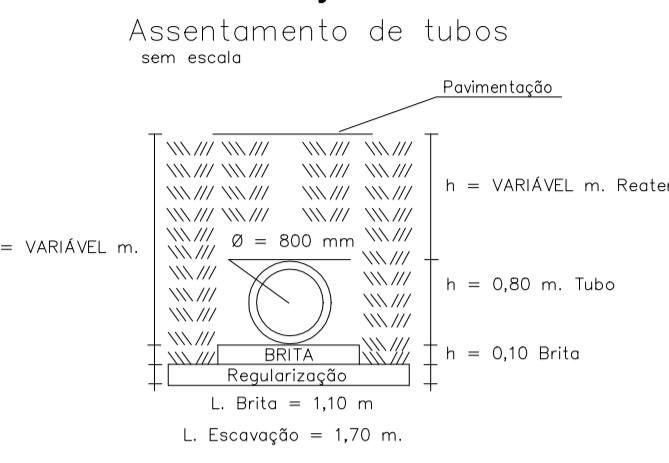

VISTA

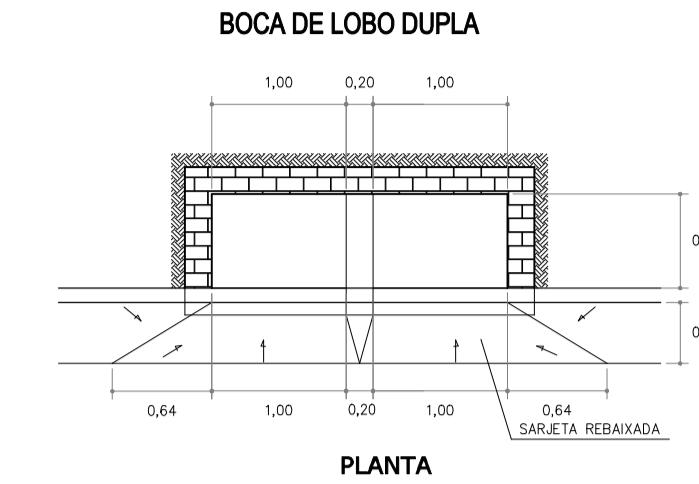

PLANTA

DETALHE DE BOCA DE LOBO DUPLA
SEM ESCALA

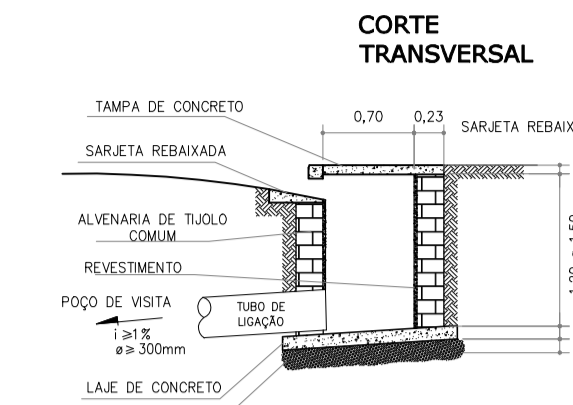

CORTE TRANSVERSAL

MAPA DE LOCALIZAÇÃO

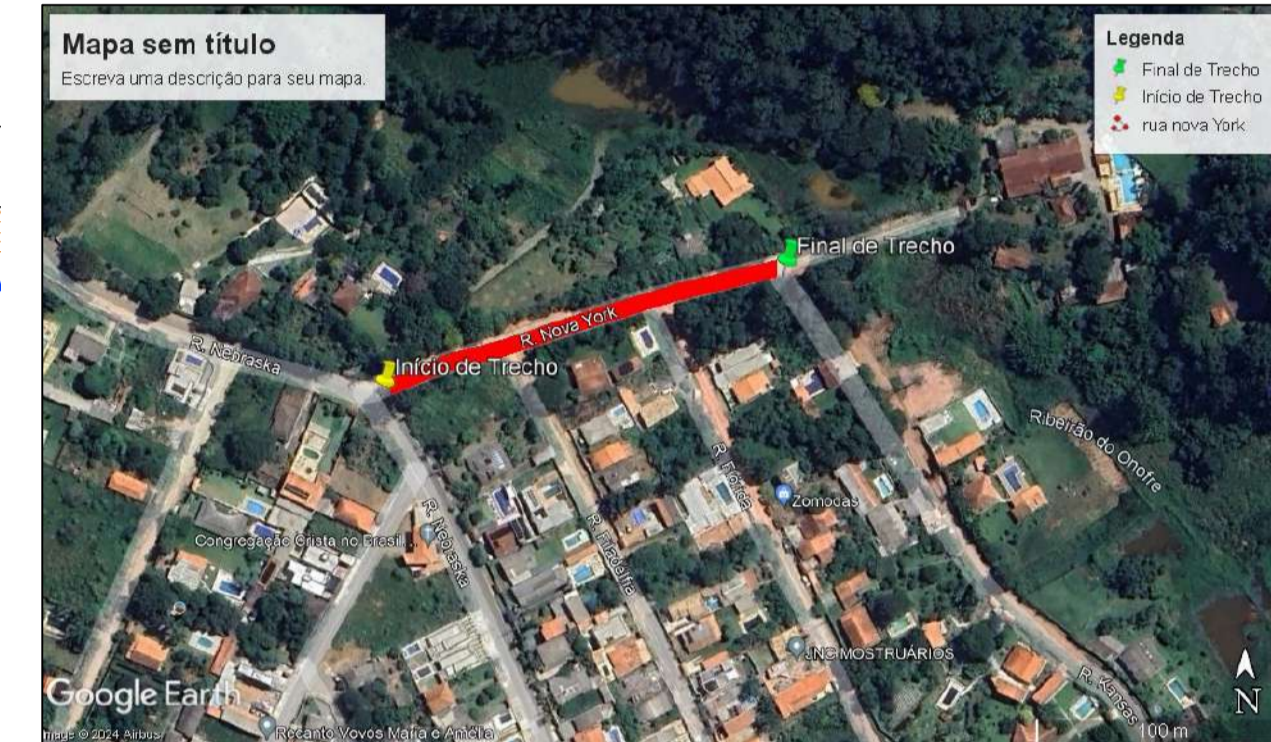

COORDENADAS GEOGRÁFICAS:
INICIO= ZONA: 23 K / LAT UTM: 7428479,24 m S / LONG UTM: 339955,18m E
FINAL= ZONA: 23 K / LAT UTM: 7428530,37 m S / LONG UTM: 340114,91 m E

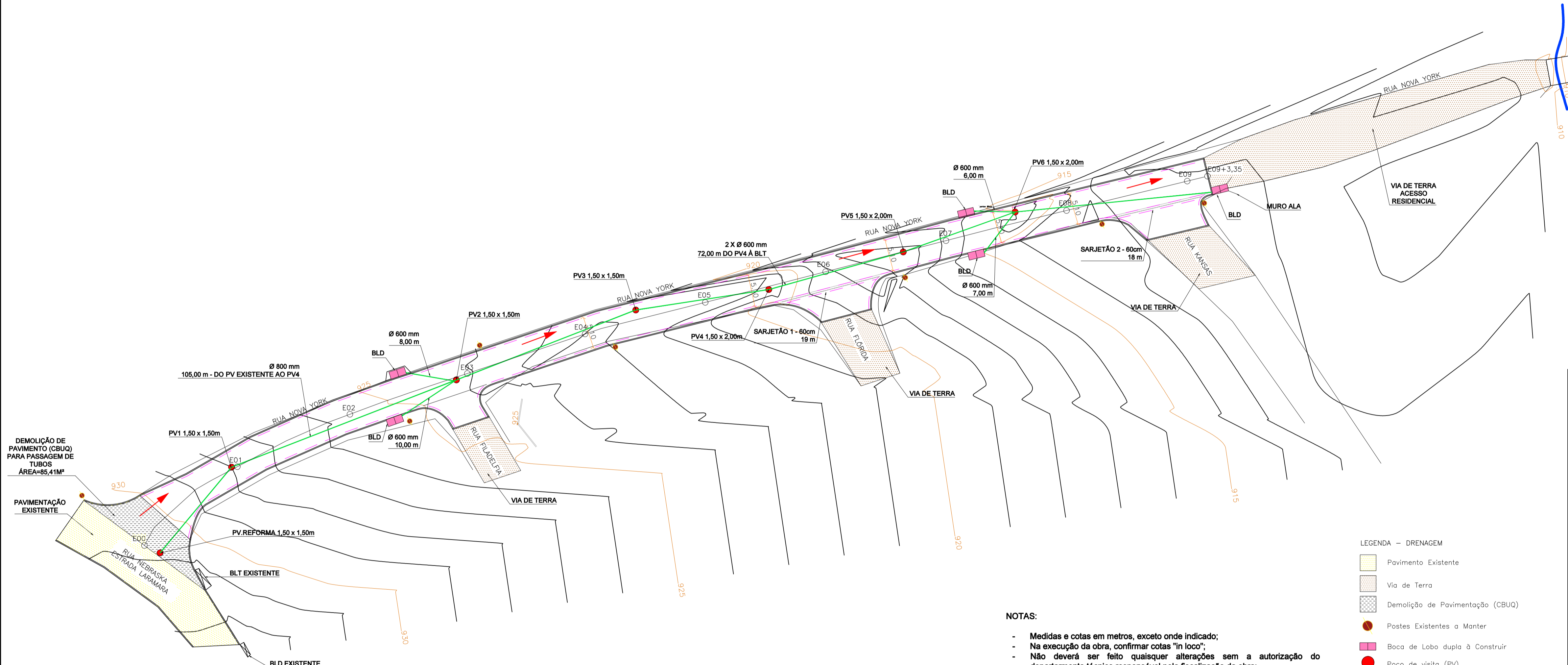

PLANTA DE DRENAGEM
esc 1:400

NOTAS:

- Medidas e cotas em metros, exceto onde indicado;
- Na execução da obra, confirmar cotas "in loco";
- Não deverá ser feito quaisquer alterações sem a autorização do departamento técnico responsável pela fiscalização da obra;
- As classes dos tubos de concreto foram especificados de acordo com a norma NBR 8890/2003 (ABNT);
- As escavações para o assentamento dos tubos de drenagem deverão ser executadas sem escoramento para alturas de escavação até 2,0m, com taludes 1:1, e com escoramento descontinuo para alturas de escavação de 2,0 a 4,0m;
- O CBUQ será Faixa III.

- LEGENDA - DRENAGEM
- Pavimento Existente
 - Via de Terra
 - Demolição de Pavimentação (CBUQ)
 - Postes Existentes a Manter
 - Boca de Lobo dupla à Construir
 - Poço de visita (PV)
 - Sarjeta
 - Guia
 - Caminho da tubulação futura
 - Sentido do escoamento de água pluvial
 - Córrego

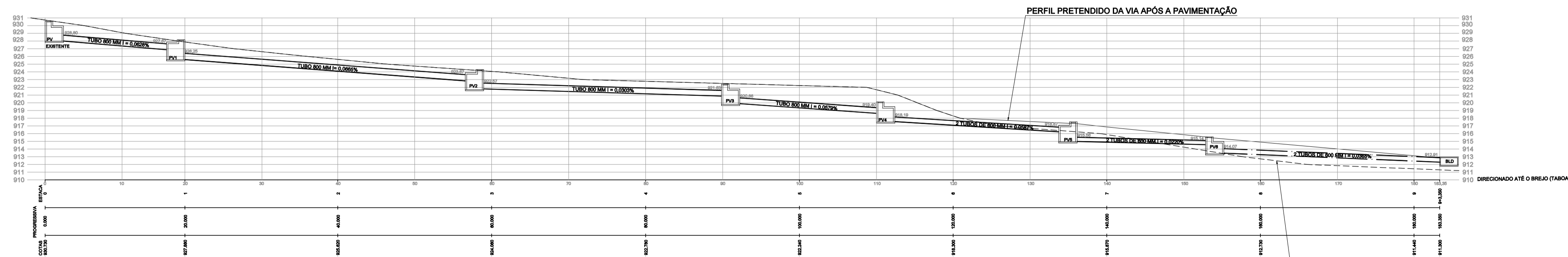

PERFIL LONGITUDINAL DA VIA - DRENAGEM
1:400

PERFIL NATURAL DO TERRENO DE ACORDO COM ESTACQUEAMENTO DO TRAÇADO DA VIA

PREFEITURA MUNICIPAL DE MAIRIPORÃ
ALAMEDA TIBIRIÇÁ, 374 - MAIRIPORÃ/SP - 07600-084

SECRETARIA DE OBRAS E PLANEJAMENTO
DEPARTAMENTO DE PROJETOS E CONVÊNIOS
ALAMEDA TIBIRIÇÁ, 535 - MAIRIPORÃ/SP - 07600-168

PROJETO
OBRAS DE DRENAGEM E PAVIMENTAÇÃO NA RUA NOVA YORK (TRECHO 1)

LOCAL
RUA NOVA YORK (TRECHO 1)
LOTEAMENTO JARDIM SUN VALLEY - BAIRRO CORUMBÁ

TÍTULO
PROJETO BÁSICO DE INFRAESTRUTURA
PLANTA DE DRENAGEM

ESCALA NOMINAL INDICADA
MAIO/2024

ASSINATURAS
PROPONENTE
WALID ALI HAMID
PREFEITO MUNICIPAL

SECRETÁRIO DE OBRAS E PLANEJAMENTO
MARCUS IVONICA

DESENHO
KEZYA DE SOUZA GOMES

RESPONSÁVEL PELO DEPARTAMENTO
THAINARA DE ALMEIDA VETTORI

KEZYA DE SOUZA GOMES
ENGENHEIRA CIVIL
CREA: 5008646797-SP
ART Nº 2520240358321

MARCUS IVONICA
SECRETÁRIO DE OBRAS E PLANEJAMENTO

WALID ALI HAMID
PREFEITO MUNICIPAL

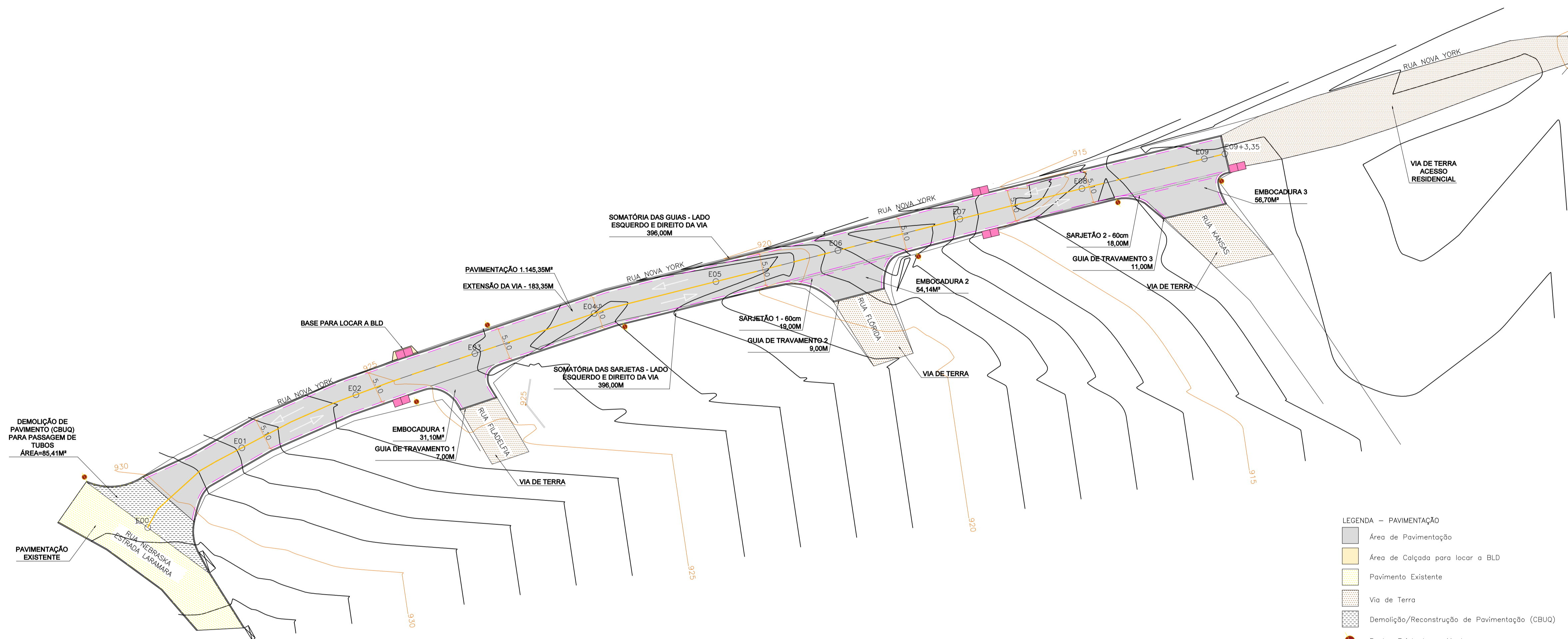

PLANTA DE PAVIMENTAÇÃO
esc: 1:400

- LEGENDA - PAVIMENTAÇÃO**
- Área de Pavimentação
 - Área de Calçada para locar a BLD
 - Pavimento Existente
 - Via de Terra
 - Demolição/Reconstrução de Pavimentação (CBUQ)
 - Postes Existentes a Manter
 - Boca de Lobo dupla à Construir
 - Sarjeta
 - Guia
 - Sentido de tráfego da via para orientação do projeto. Não representa sinalização horizontal.
 - Córrego

QUANTITATIVO - RUA NOVA YORK

Extensão	183,35 m
Pavimentação (via)	1.145,35m ²
Guias	396,00 m
Sarjeta	396,00
Tubo Ø=0,60	175,00 m
Tubo Ø=0,80	105,00 m
B.L. dupla	05 unid.
Poço de Visita	06 unid.
Sarjeta 60cm	37,00 m

CARACTERÍSTICAS GEOMÉTRICAS DA VIA		ESTACAS MEDIDAS DE 20 EM 20 METROS	
RUA NOVA YORK - LOT. JARDIM SUN VALLEY - BAIRRO CORUMBÁ		EXTENSÃO DA VIA 183,35 METROS	
CEP 07666-250, MAIRIPORÁ - SÃO PAULO		E09 + 3,35M	
VIA LOCAL JD. SUN VALLEY	TRECHO DA VIA	LARGURA LEITO CARROÇÁVEL	TIPO DE REVESTIMENTO - CAMADAS
VIA QUE INTERCEDE NO INÍCIO	E00 RUA NEBRASKA EST. LARAMARA	5,10m	PINTURA IMPERMEABILIZANTE
VIA QUE INTERCEDE NO FINAL	E08+15M RUA KANSAS		PINTURA LIGANTE
			APLICAÇÃO DE CBUQ EM 0,05 CM FAIXA III
			1.145,35 m ²
			1.145,35 m ²
			57,27 m ³
			BRITA GRADUADA
			171,81 m ³

ASSENTAMENTO DE GUIA E SARJETA

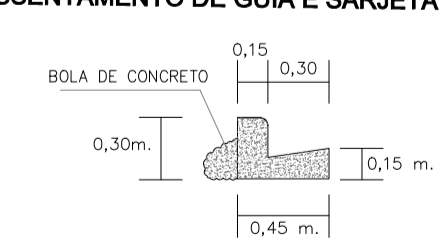

DETALHE DE SARJETÃO
SEM ESCALA

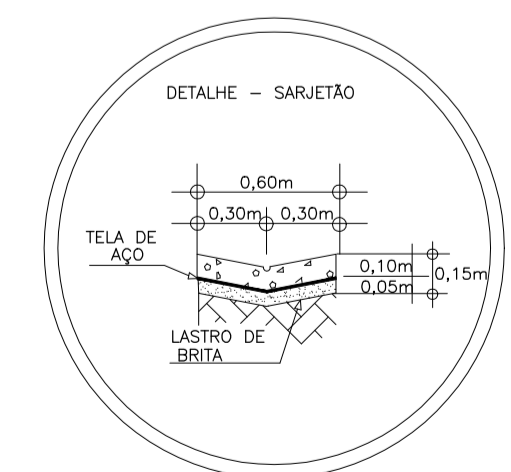

DETALHAMENTO DE PAVIMENTAÇÃO
SEÇÃO TRANSVERSAL - SEM ESCALA.

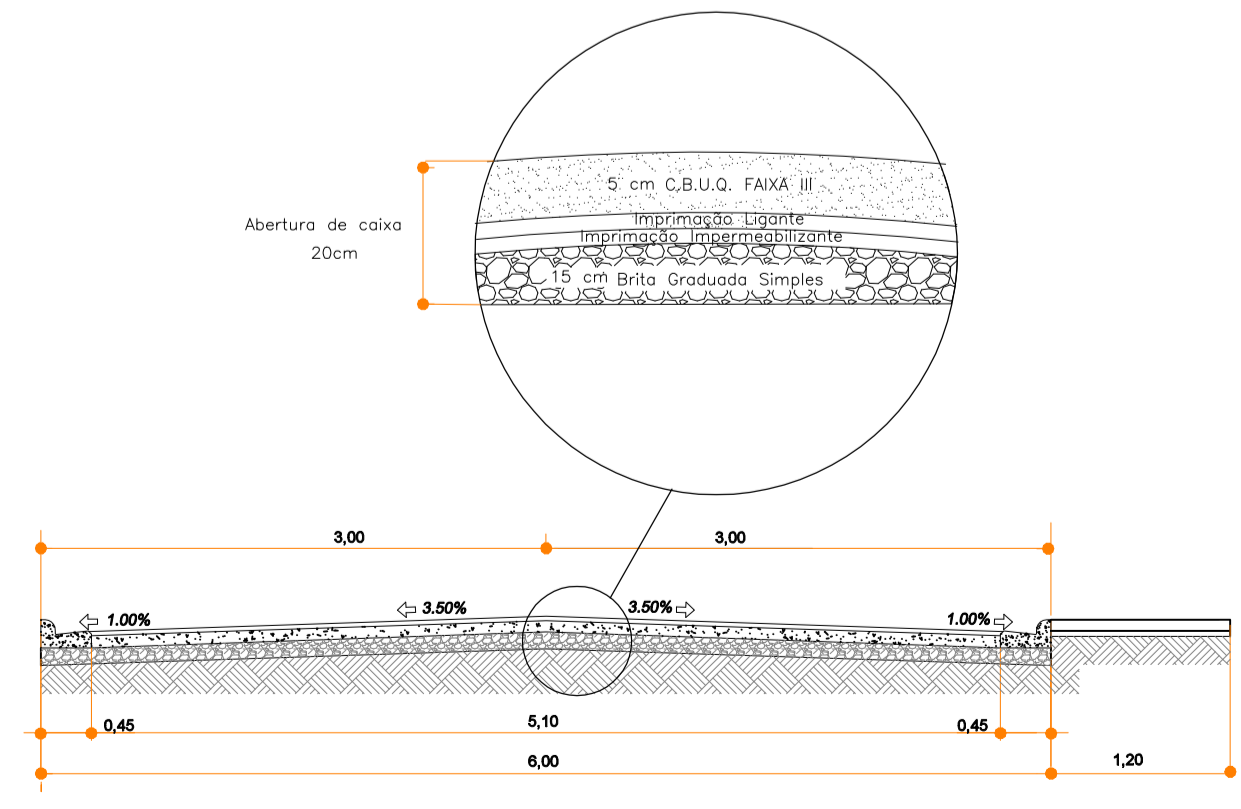

MAPA DE LOCALIZAÇÃO

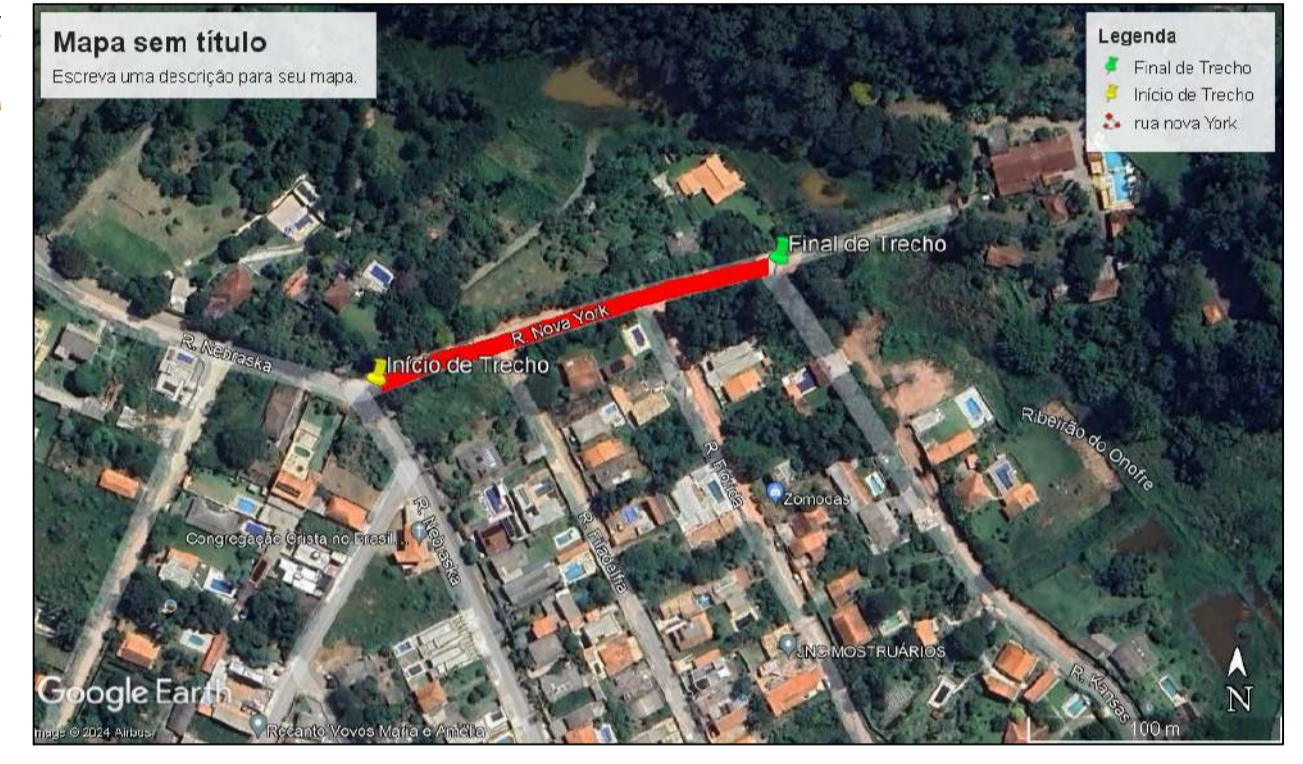

COORDENADAS GEOGRÁFICAS:
 INÍCIO= ZONA: 23 K / LAT UTM: 7428479,24 m S / LONG UTM: 339955,18m E
 FINAL= ZONA: 23 K / LAT UTM: 7428530,37 m S / LONG UTM: 340114,91 m E

PREFEITURA MUNICIPAL DE MAIRIPORÁ
ALAMEDA TIBIRIÇÁ, 374 - MAIRIPORÁ/SP - 07600-084

SECRETARIA DE OBRAS E PLANEJAMENTO
DEPARTAMENTO DE PROJETOS E CONVÊNIOS
ALAMEDA TIBIRIÇÁ, 535 - MAIRIPORÁ/SP - 07600-168

PROJETO: **OBRAS DE DRENAGEM E PAVIMENTAÇÃO NA RUA NOVA YORK (TRECHO 1)**

LOCAL: **RUA NOVA YORK (TRECHO 1) LOTEAMENTO JARDIM SUN VALLEY - BAIRRO CORUMBÁ**

TÍTULO: **PROJETO BÁSICO DE INFRAESTRUTURA PLANTA DE PAVIMENTAÇÃO** | FOLHA: **5/7**

ESCALA NOMINAL: | DATA: **MAIO/2024** | REVISÃO: **R01**

ASSINATURAS: PROPONENTE: **WALID ALI HAMID** | C.N.P.J.: **46.523.163/0001-50**

SECRETÁRIO DE OBRAS E PLANEJAMENTO: **MARCUS IVONICA** | RESPONSÁVEL PELO DEPARTAMENTO: **THAINARA DE ALMEIDA VETTORI**

DESENHO: **KEZYA DE SOUZA GOMES**

KEZYA DE SOUZA GOMES
ENGENHEIRA CIVIL
CREA: 5008646797-SP
ART. Nº 252024035821

MARCUS IVONICA
SECRETÁRIO DE OBRAS E PLANEJAMENTO

WALID ALI HAMID
PREFEITO MUNICIPAL

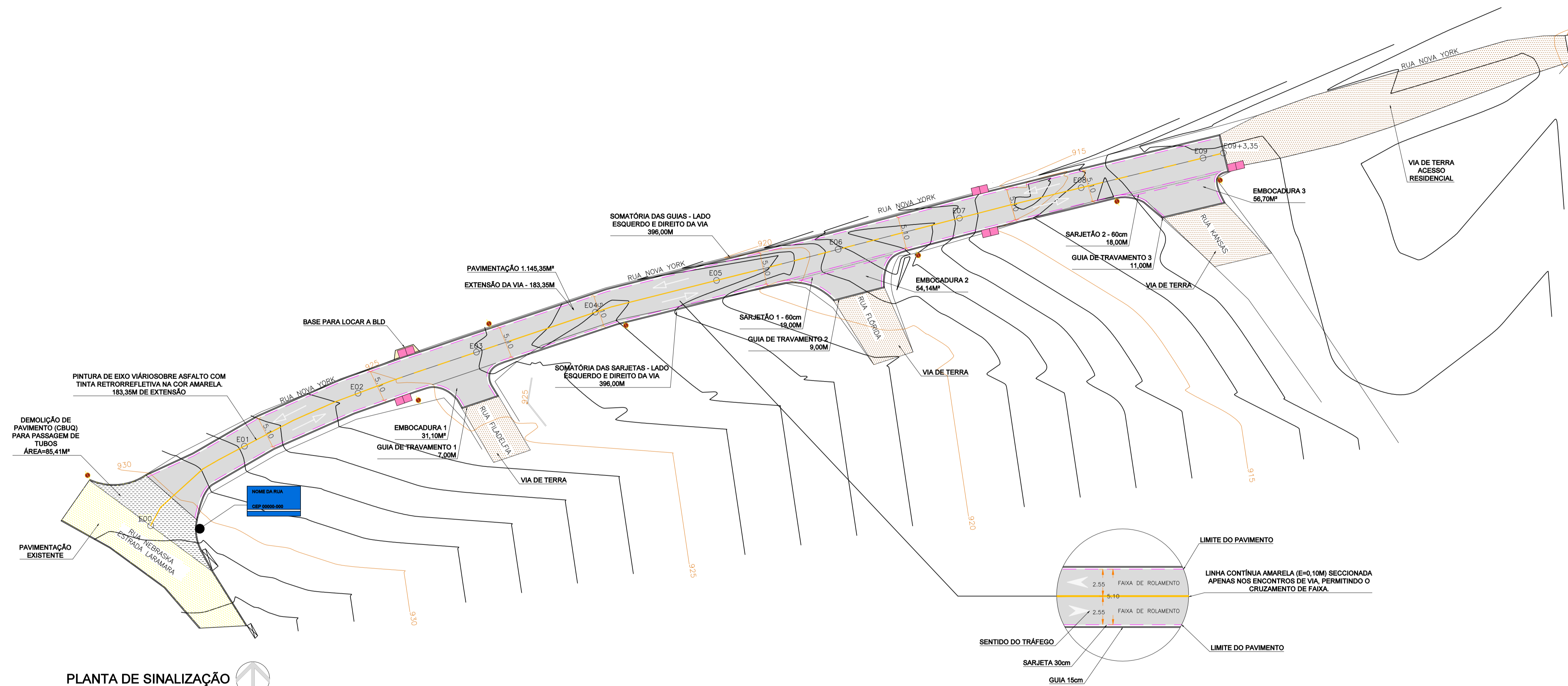

PLANTA DE SINALIZAÇÃO
esc 1:400

- NOTAS:**
- Medidas e cotas em metros, exceto onde indicado;
 - Na execução da obra, confirmar cotas "in loco";
 - Não deverá ser feito quaisquer alterações sem a autorização do departamento técnico responsável pela fiscalização da obra;
 - A empresa deverá seguir todas as normas e especificações técnicas vigentes para realizar a sinalização horizontal e vertical;
 - Toda sinalização horizontal cuja a cor não estiver especificada, deverá ser pintada na cor branca;
 - Para efeito de padronização, as sinalizações deverão ser fixadas a 2,10m entre o piso acabado e a borda inferior da placa. Sempre no sentido de fluxo de tráfego da via;
 - O CBUQ será Faixa III.

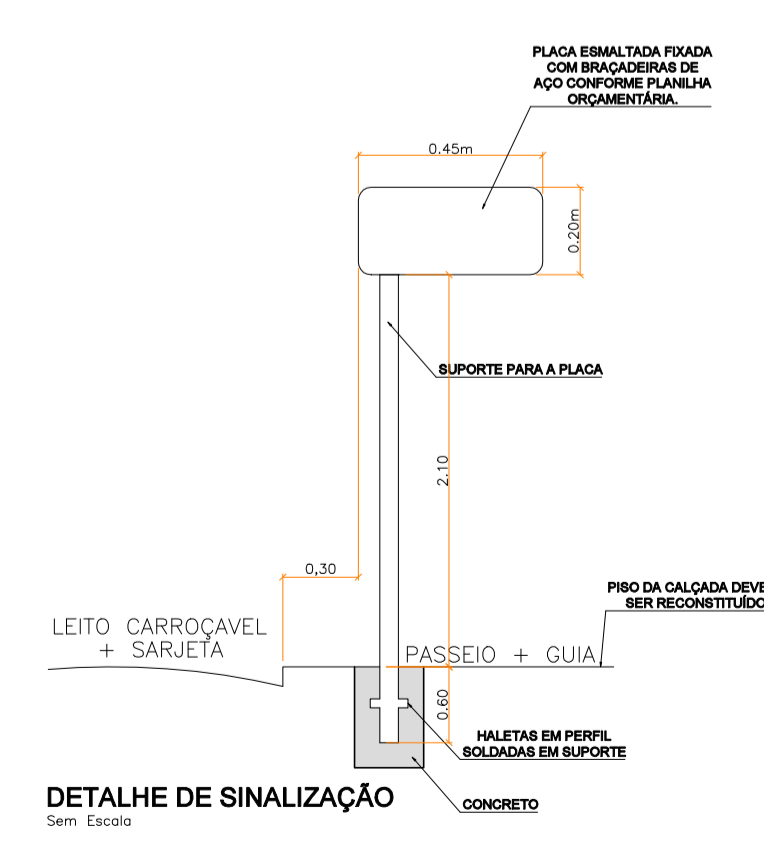

- LEGENDA - PAVIMENTAÇÃO**
- Área de Pavimentação
 - Área de Calçada para locar a BLD
 - Pavimento Existente
 - Via de Terra
 - Demolição/Reconstrução de Pavimentação (CBIUQ)
 - Postes Existentes a Manter
 - Boca de Lobo dupla à Construir
 - Sarjeta
 - Guia
 - Sentido de tráfego da via para orientação do projeto. Não representa sinalização horizontal.
 - Córrego

LEGENDA - SINALIZAÇÃO VERTICAL E HORIZONTAL RUA NOVA YORK

PLACA DE IDENTIFICAÇÃO NOME DE LOGRADOURO	01 UN.
PINTURA DE EIXO VIÁRIO	180 M

MAPA DE LOCALIZAÇÃO

Mapa sem título
Escreva uma descrição para seu mapa.

Legenda

- Final de Trecho
- Início de Trecho
- Rua Nova York

COORDENADAS GEOGRÁFICAS:

INÍCIO= ZONA: 23 K / LAT UTM: 7428479.24 m S / LONG UTM: 339955.18m E
FINAL= ZONA: 23 K / LAT UTM: 7428530.37 m S / LONG UTM: 340114.91 m E

PREFEITURA MUNICIPAL DE MAIRIPORÃ
ALAMEDA TIBIRIÇÁ, 374 - MAIRIPORÃ/SP - 07600-084

SECRETARIA DE OBRAS E PLANEJAMENTO
DEPARTAMENTO DE PROJETOS E CONVÊNIOS
ALAMEDA TIBIRIÇÁ, 535 - MAIRIPORÃ/SP - 07600-168

PROJETO: **OBRAS DE DRENAGEM E PAVIMENTAÇÃO NA RUA NOVA YORK (TRECHO 1)**

LOCAL: **RUA NOVA YORK (TRECHO 1) LOTEAMENTO JARDIM SUN VALLEY - BAIRRO CORUMBÁ**

TÍTULO: **PROJETO BÁSICO DE INFRAESTRUTURA PLANTA DE SINALIZAÇÃO** | FOLHA: **6/7**

ESCALA NOMINAL: | DATA: **MAIO/2024** | REVISÃO: **R01**

ASSINATURAS

PROponente: **WALID ALI HAMID** (C.N.P.J. 46.523.163/0001-50) | Prefeitura Municipal

Secretário de Obras e Planejamento: **MARCUS IVONICA** | Responsável pelo Departamento: **THAINARA DE ALMEIDA VETTORI**

Desenho: **KEYZA DE SOUZA GOMES**



ESPAÇO PARA APROVAÇÃO

KEYZA DE SOUZA GOMES
ENGENHEIRA CIVIL
CREA: 5008646797-SP
ART. Nº 2520240358321

MARCUS IVONICA
SECRETÁRIO DE OBRAS E PLANEJAMENTO

MAPA DE LOCALIZAÇÃO RUA NOVA YORK - JD. SUN VALLEY

Legenda

-  Final de Trecho
-  Início de Trecho
-  rua nova York

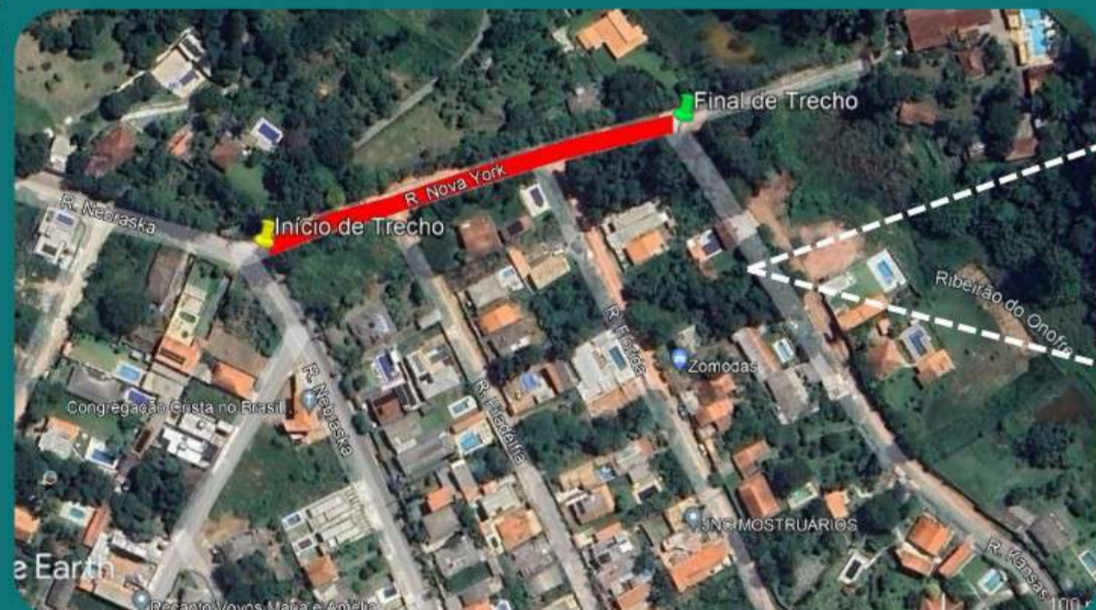

VISÃO GERAL



ÁREA COM
INTERVENÇÃO



**PREFEITURA MUNICIPAL
DE MAIRIPORÃ**
ALAMEDA TIBIRIÇÁ, 374 - MAIRIPORÃ/SP - 07600-084

SECRETARIA DE OBRAS E PLANEJAMENTO

DEPARTAMENTO DE PROJETOS E CONVÊNIOS
ALAMEDA TIBIRIÇÁ, 535 - MAIRIPORÃ/SP - 07600-168

PROJETO

OBRAS DE DRENAGEM E PAVIMENTAÇÃO NA RUA NOVA YORK (TRECHO 1)

LOCAL

RUA NOVA YORK (TRECHO 1)

LOTEAMENTO JARDIM SUN VALLEY - BAIRRO CORUMBÁ

TÍTULO

MAPA DE LOCALIZAÇÃO

FOLHA

7/7

ESCALA NOMINAL

INDICADA

DATA

MAIO/2024

REVISÃO

R01

ASSINATURAS

PROPONENTE
WALID ALI HAMID
PREFEITO MUNICIPAL

C.N.P.J.
46.523.163/0001-50

SECRETÁRIO DE OBRAS E PLANEJAMENTO
MARCUS IVONICA

RESPONSÁVEL PELO DEPARTAMENTO
THAINARA DE ALMEIDA VETTORI

DESENHO

KEZYA DE SOUZA GOMES

ESPAÇO PARA APROVAÇÃO

KEZYA DE SOUZA GOMES
ENGENHEIRA CIVIL
CREA: 5069848797-SP
ART N° 2820240358321

MARCUS IVONICA
SECRETÁRIO DE OBRAS E PLANEJAMENTO

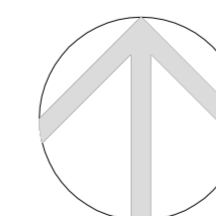

COORDENADAS GEOGRÁFICAS:

INÍCIO= ZONA: 23 K / LAT UTM: 7428479.24 m S / LONG UTM: 339955.18m E

FINAL= ZONA: 23 K / LAT UTM: 7428530.37 m S / LONG UTM: 340114.91 m E

WALID ALI HAMID
PREFEITO MUNICIPAL